

# VICTAULIC® EN EL MUNDO

## América del Norte y del Sur

### ESTADOS UNIDOS Y SEDE MUNDIAL

4901 Kesslersville Road  
Easton, PA 18040 EE.UU.

1 800 PICK VIC  
1 800 742 5842  
(dentro de Norteamérica)  
1 610 559 3300

[pickvic@victaulic.com](mailto:pickvic@victaulic.com)

### CANADÁ

123 Newkirk Road  
Richmond Hill  
Ontario L4C 3G5 Canadá

1 905 884 7444

[viccanada@victaulic.com](mailto:viccanada@victaulic.com)

### MÉXICO

Calle Circuito del Marqués  
N° 8 al 11  
Parque Industrial El Marqués  
Municipio El Marqués  
Querétaro, México  
CP 76246

52 442 253 0066

[vic@victaulic.com](mailto:vic@victaulic.com)

### BRASIL

Av. Marquês de São Vicente  
446 Cj 1303

Várzea da Barra Funda –  
São Paulo-SP

CEP 01139-000 – Brasil

55 11 3548 4280

[vicbr@victaulic.com](mailto:vicbr@victaulic.com)

## Europa, Medio Oriente, África e India

### BÉLGICA Y ALEMANIA

Prijkelstraat 36  
9810 Nazareth, Bélgica

32 9 381 15 00

49 6151 9573 0

(dentro de Alemania)

[viceuro@victaulic.com](mailto:viceuro@victaulic.com)

### REINO UNIDO

Units B1 & B2, SG1 Industrial Park  
Cockerell Close, Gunnels Wood Road  
Stevenage, Hertfordshire, Reino Unido  
SG 1 2NB

44 1438 310 690

[viceuro@victaulic.com](mailto:viceuro@victaulic.com)

### EMIRATOS ÁRABES UNIDOS

P.O. Box 17683, Unit XB 8  
Jebel Ali Free Zone

Dubái, Emiratos Árabes Unidos

971 4 883 88 70

[viceuro@victaulic.com](mailto:viceuro@victaulic.com)

### INDIA

India Land Global Industrial Park  
Plot 4, Hinjewadi, Phase-1, Mulshi  
Pune 411057, India

91 20 67 919 300

[viceuro@victaulic.com](mailto:viceuro@victaulic.com)

## Asia Pacífico

### CHINA

Unit 808, Building B  
Hongwell International Plaza  
No.1602 West Zhongshan Road  
Shanghái, China 200235

86 21 6021 9400

[vicap@victaulic.com](mailto:vicap@victaulic.com)

### COREA

4F, Seoil Building, 1430-5,  
Seocho-Dong, Seocho-Gu  
Seúl, Corea 137-070

82 2 521 7235

[vicap@victaulic.com](mailto:vicap@victaulic.com)

### TAIWÁN

N° 55, NanGong Rd, LuZhu District  
TaoYuan City 338, Taiwán

886 3 222 3220

[vicap@victaulic.com](mailto:vicap@victaulic.com)

### AUSTRALIA Y NUEVA ZELANDA

7 Chambers Road  
Unit 1

Altona North, Victoria  
Australia 3025

1 300 PIC VIC

1 300 742 842

(dentro de Australia)

0 508 PICK VIC

0 508 7425 842

(dentro de Nueva Zelanda)

61 3 9392 4000

[vicaust@victaulic.com](mailto:vicaust@victaulic.com)

Para ver otras ubicaciones, obtener  
información y conseguir apoyo,  
visite [victaulic.com/contactus](http://victaulic.com/contactus)

CATÁLOGO DE SISTEMAS DE PROTECCIÓN CONTRA INCENDIOS VICTAULIC®

# CATÁLOGO DE SISTEMAS DE PROTECCIÓN CONTRA INCENDIOS

G-105-SPAL actualizado al 04/2015

[victaulicfire.com](http://victaulicfire.com)



G-105-SPAL 3567 REV G 04/2015

Victaulic y todas las demás marcas de Victaulic son marcas comerciales o industriales registradas de Victaulic Company y/o sus entidades afiliadas en EE.UU. y/u otros países. Todas las demás marcas industriales aquí mencionadas son propiedad de sus respectivos titulares en EE.UU. y/u otros países. Los términos "patentado" o "con patente en trámite" se refieren a patentes de diseño de herramientas o solicitudes de patentes para artículos y/o métodos que se usan en Estados Unidos y/u otros países. © 2015 VICTAULIC COMPANY. TODOS LOS DERECHOS RESERVADOS.



G-105-SPAL ACTUALIZADO AL 04/2015

# DONDE SE UNEN LA INNOVACIÓN Y LAS SOLUCIONES

## Fiscalización regulatoria

### CERTIFICACIONES

#### DE PRODUCTOS:

##### Protección contra incendios

ACTIVFIRE – Registro de Equipos de Protección contra Incendios ActivFire (Australia)

CCCF – China Certification Center for Fire Protection Products (China)

CFPSC – Chinese Fire Protection Safety Center (Taiwan)

CNBOP – Centrum Naukowo-Badawcze Ochrony Przeciwpozarowej (Polonia)

CNPP – Centre National de Prévention et de Protection (Francia)

CTPC – Consiliul Technic Permanent Pentru Constructii (Rumania)

cULus – Underwriter's Laboratories, LLC (EE.UU.)

EMI – Epitesugyi Minosegellenorzo Innovacios (Hungria)

FDNY – City of New York Fire Department (EE.UU.)

FM – FM Approvals (EE.UU.)

HDB – Singapore Housing Development Board (Singapur)

KFI – Korea Fire Industry Technology Institute (Corea)

LPCB – Loss Prevention Certification Board (RU)

SBSC – Svensk Brand & Säkerhets Certifiering AB (Suecia)

TFRI – Tanjin Fire Research Institute of Ministry of Public Security (China)

TSU – Technický Skúšobný Ústav Piešťany, š.p. (Eslovaquia)

TSUS – Technický Skúšobný Ústav Stavebný, n.o. (Eslovaquia)

TZUS – Technický a Zkušební Ústav Stavební Praha, s.p. (República Checa)

UKRFIRECERT – Centro Estatal de Certificación (Ucrania)

UL – Underwriter's Laboratories, LLC (EE.UU.)

ULC – Underwriter's Laboratories of Canada (Canadá)

VdS – Verband der Schadenverhütung GmbH (Alemania)

VKF – Vereinigung Kantonaler Feuerversicherungen (Suiza)

Zagrebinspekt (Croacia)

##### Agua potable

ÁNTSZ – Állami Népegészségügyi És Tisztiorvosi Szologálat (Hungria)

ARPA – Agenzia Regionale per la Protezione dell'Ambiente (Italia)

DVGW – Deutscher Verein des Gas- und Wasserfaches e.V. (Alemania)

Eurofins – ACS : Attestation de Conformité Sanitaire (Francia)

HZJZ – Croatian National Institute of Public Health (Croacia)

NSF – NSF International (EE.UU.)

ÖVGW – Österreichische Vereinigung für das Gas- und Wasserfach (Austria)

PZH – Panstwowy Zaklad Higieny (Polonia)

RUVZPP – Regionálny úrad verejného zdravotníctva so sídlom v Poprade (Eslovaquia)

SAI – SAI Global (Australia)

SPAN – Suruhanjaya Perkhidmatan Air Negara (Malasia)

SVGW – Schweizerischer Verein des Gas- und Wasserfaches (Suecia)

UL – Underwriter's Laboratories, LLC (EE.UU.)

WRAS – Water Regulations Advisory Scheme (RU)

ZUOVA – ZDRAVOTNÍ ÚSTAV se sídlem v Ostrave (República Checa)

##### Industria marítima

ABS – American Bureau of Shipping (EE.UU.)

BV – Bureau Veritas (Francia)

CCG – Canadian Coast Guard (Canadá)

CRS – Croatian Register of Shipping (Croacia)

CCS – China Classification Society (China)

DNV – Det Norske Veritas (Noruega)

DNV GL (Global)

GL – Germanischer Lloyd (Alemania)

KRS – Korean Registry of Shipping (Corea)

LR – Lloyd's Register of Shipping (Reino Unido)

RINA – Registro Italiano Navale (Italia)

USCG – US Coast Guard (EE.UU.)

##### HVAC

CSTB - Centre Scientifique et Technique du Bâtiment (Francia)

ITB – Instytut Techniki Budowlanej (Polonia)

Sercons Europe BV (Rusia)

##### Plomería

IAPMO – International Association of Plumbing & Mechanical Officials (EE.UU.)

ICC-ES – International Code Council- Evaluation Service (EE.UU.)

NSF – NSF International (EE.UU.)

WaterMark (Australia)

### CUMPLIMIENTO:

#### Códigos/Estándares

ANSI – American National Standards Institute (EE.UU.)

API – American Petroleum Institute (EE.UU.)

APSAD – Assemblée Plénière Société Assurancie Dommage (Francia)

AS/NZS – Standards Australia and Standards New Zealand (AU & NZ)

ASTM – American Society for Testing and Materials (EE.UU.)

AWWA – American Water Works Association (EE.UU.)

BOCA – Building Officials and Code Administrators (EE.UU.)

CSA – Canadian Standards Association (Canadá)

CSFM – California State Fire Marshal (EE.UU.)

EN – Normas Europeas

GOST R – Gosstandart (Rusia)

IPC – International Plumbing Code (EE.UU.)

ISO – International Standards Organization (Internacional)

NACE – National Association of Corrosion Engineers (EE.UU.)

NFPA – National Fire Protection Association (EE.UU.)

SBCCI – Southern Building Code Congress International (EE.UU.)

UPC – Uniform Plumbing Code (EE.UU.)

##### Seguridad de equipos de presión

(97/23/EC) PED – Pressure Equipment Directive (Europa)

CSA B51 – “Código de Calderas, Recipientes y Tuberías de Presión” (Canadá)

CRN – Canadian Registration Number per CSA B51 (Canadá)

##### Seguridad de productos químicos/Reciclaje

(EC/1907/2006) REACH– Registration, Evaluation, Authorization, and Registration of Chemicals (Europa)

(2002/95/EC) RoHS – Restriction of Hazardous Substances Directive (Europa)

(2002/96/EC) WEEE – Waste Electrical and Electronic Equipment Directive (Europa)

##### Servicios de edificios

(EU/305/2011) CPR – Construction Products Regulation - Fire safety products (Europa)

NBC – National Building Code (Canadá)

PSB – TUV SUD PSB Singapur (Singapur)

##### Entornos explosivos

(94/9/EC) ATEX – Equipos y sistemas de protección para atmósferas potencialmente explosivas (Europa)

##### Sísmico

OSHPD – Office of Statewide Health Planning and Development (EE.UU.)

##### Herramientas y maquinaria

(2006/42/EC) MD – Machinery Directive (Europa)

© Copyright 2015, Victaulic® Company. Todos los derechos reservados.

Ninguna parte de este catálogo Victaulic se podrá reproducir, almacenar en un sistema de recuperación ni transmitir, de cualquier forma o por cualquier medio, sea electrónico, mecánico, fotostático, grabación o de otra índole, sin la autorización previa por escrito de Victaulic Company.

Desde la primera patente en 1919, Victaulic® ha entregado soluciones innovadoras de unión de tuberías que contribuyeron al éxito de sus clientes en todo el mundo. Si vemos al interior de muchos de los hitos y plantas industriales más reconocidas del mundo, encontraremos que emplean soluciones Victaulic para lograr las innovaciones de diseño más audaces, agilizar el tiempo de ejecución, admitir el impredecible movimiento sísmico y preparar la escalabilidad.

Hoy, Victaulic respalda a sus clientes con instalaciones y divisiones de fabricación en todo el mundo, incluida su sede central en Easton, Pensilvania, EE.UU. Nuestra presencia mundial asegura que nuestros clientes internacionales reciban una rápida y eficiente atención.

Como principal fabricante mundial de sistemas de unión mecánica de tuberías ranuradas, Victaulic ha venido entregando soluciones innovadoras a nivel mundial y en diversas líneas de negocios, como protección contra incendios, servicios de construcción, agua limpia y aguas residuales, construcción industrial, aplicaciones marítimas, minería, petróleo, gas y químicos, generación eléctrica y piezas fundidas a pedido.

Desde el concepto a la ejecución, Victaulic ofrece las tecnologías y servicios necesarios para simplificar su próximo proyecto.

## TABLA DE CONTENIDO

- 1 Sistema de conexiones de rociadores VicFlex™
- 9 Acoples
- 17 Conexiones
- 19 Sistema de orificio por corte
- 21 Válvulas y accesorios
- 29 Dispositivos y accesorios
- 41 Rociadores automáticos
- 55 Victaulic Vortex™
- 57 Sistemas especializados
- 61 Herramientas de preparación de tuberías
- 77 Datos de diseño
- 81 Índice

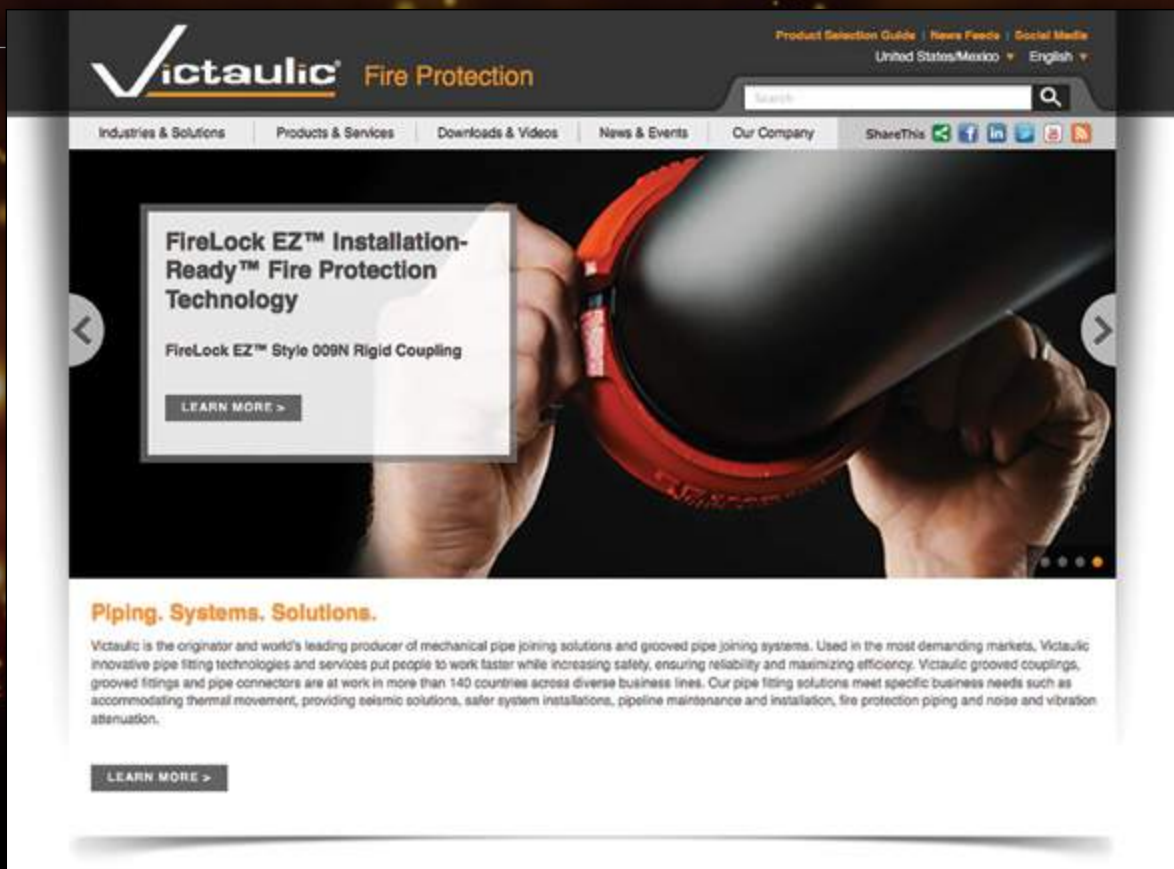

PRESENTAMOS

# VICTAULIC**FIRE**.COM

RECURSO #1 PARA TODO LO RELACIONADO CON PROTECCIÓN  
CONTRA INCENDIOS

- Encuentre contenido con **menos clics** – 100% centrado en protección contra incendios
- Nuevas características de **mega menú** y **búsqueda contextualizada** en protección contra incendios
- **Simple, Claro, Preciso** – Protección contra incendios de Victaulic®

---

# CAPACITACIÓN CONTINUA

Victaulic® ofrece hoy una amplia variedad de cursos de capacitación continua. De seminarios de una hora a eventos de un día completo, estos cursos proporcionan instrucción sobre conceptos claves de la industria y las soluciones Victaulic. Creados para propietarios, ingenieros, contratistas, la comunidad de inspectores, y cualquier persona que desee ampliar su conocimiento sobre Victaulic y la industria que rodea el mercado de productos mecánicos ranurados.

Para ver más información sobre los cursos de Victaulic para capacitación continua o programar su capacitación, consulte con el representante local de ventas o contáctenos a:

[VictaulicUniversity@victaulic.com](mailto:VictaulicUniversity@victaulic.com)



---

# SERVICIOS DE CONSTRUCCIÓN DE TUBERÍAS

Confección de planos, coordinación BIM y soluciones de software para la industria de protección contra incendios. [Victaulicfire.com/CAD](http://Victaulicfire.com/CAD) ofrece una amplia biblioteca de archivos CAD y contenido creado en la plataforma nativa de cada software.

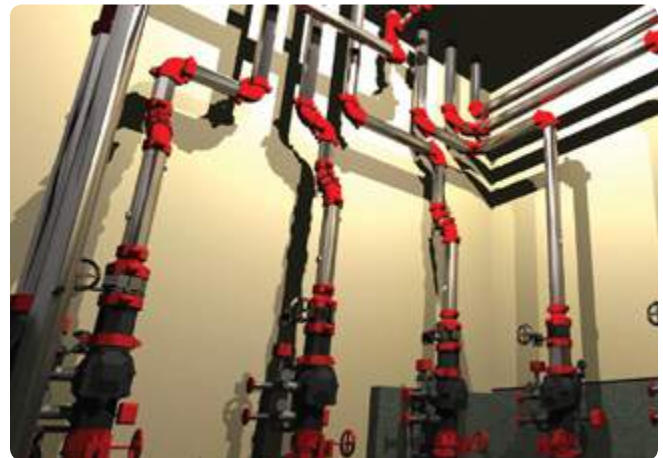

## Sistema de conexión de rociadores VicFlex™

Victaulic® ofrece una variedad integral de sistemas de conexiones de rociadores *VicFlex*, completamente diseñada y fabricada por Victaulic para una instalación y rendimiento uniformes. Los sistemas de conexión de rociadores *VicFlex* aseguran confiabilidad al permitir un 100% de resistencia a las quebraduras y la curvatura más pronunciada del mercado. Hasta 10 veces más rápido que las tuberías negras roscadas, *VicFlex* elimina la necesidad de herramientas de corte engorrosas y fabricación de ramales especiales. El sistema *VicFlex* incluye soportes, mangueras y conexiones para una amplia variedad de aplicaciones de rociadores como cielorrasos suspendidos comerciales, cielorrasos comerciales de cubierta dura/paneles de yeso de estructura de metal o madera, espacios institucionales con muros de bloques, ambientes de sala limpia, o sistemas de ductos industriales.



<b>Mangueras</b>	<b>página</b>	<b>Soporte (sistemas especializados)</b>	<b>página</b>
 Manguera trenzada <i>VicFlex</i> (Serie AH2)	2	 <i>VicFlex</i> para montaje en superficie (Estilo AB3)	6
 Manguera trenzada <i>VicFlex</i> para alta presión (Serie AH2-300)	2	 <i>VicFlex</i> para almacenamiento en frío (Estilo AB6)	6
 Manguera trenzada <i>VicFlex</i> (Serie AH1)	2	 <i>VicFlex</i> para ducto (Serie AQD)	7
 Manguera trenzada <i>VicFlex</i> (Serie AH4)	3	 <i>VicFlex</i> para salas limpias (Serie AQC)	7
 Manguera corrugada <i>VicFlex</i> (Serie AH5)	3		
		<b>Accesorios</b>	<b>página</b>
		 Niples reducidos y codos <i>VicFlex</i>	7
		<b>Soportes (cielorrasos comerciales)</b>	<b>página</b>
 Soporte <i>VicFlex</i> (Estilo AB1)	3		
 Soporte <i>VicFlex</i> (Estilo AB2)	4		
 Soporte <i>VicFlex</i> (Estilo AB7)	4		
 Soporte <i>VicFlex</i> (Estilo AB7 ajustable)	4		
 Soporte <i>VicFlex</i> (Estilo AB4)	5		
 Soporte <i>VicFlex</i> (Estilo AB9)	5		
 Soporte <i>VicFlex</i> (Estilo AB8)	5		
 Soporte <i>VicFlex</i> (Estilo AB10)	6		



**Aprobaciones/Listados:**



## Manguera trenzada VicFlex™

SERIE AH2

[Descargue la ficha técnica 10.85](#) para ver información completa

- Las curvaturas más pronunciadas; 100% diseñado y fabricado por Victaulic®
- Hasta 10 veces más rápido que las tuberías negras roscadas, 100% resistente a las quebraduras
- Radio mínimo de curvatura: cULus – 2" | 51 mm, FM – 7" | 178 mm, VdS – 3" | 76.3 mm
- Tamaños de 31–72" | 790–1830 mm
- Presiones de hasta 232 psi | 1600 kPa | 16 bares



**Aprobaciones/Listados:**



## Manguera trenzada VicFlex™ para alta presión

SERIE AH2-300

[Descargue la ficha técnica 10.84](#) para ver información completa

- Manguera de alta presión; 100% diseñada y fabricada por Victaulic
- Hasta 10 veces más rápida que las tuberías negras roscadas, 100% resistente a las quebraduras
- Radio mínimo de curvatura: FM – 7" | 178 mm
- Tamaños de 31–72" | 790–1830 mm
- Presiones de hasta 300 psi | 2068 kPa | 21 bares



**Aprobaciones/Listados:**



## Manguera trenzada VicFlex™

SERIE AH1

[Descargue la ficha técnica 10.85](#) para ver información completa

- Manguera flexible de acero inoxidable, para uso en cielorrasos suspendidos o de cubierta dura
- Hasta 10 veces más rápida que las tuberías negras roscadas, 100% resistente a las quebraduras
- Radio mínimo de curvatura: cULus – 3" | 76 mm, FM – 7" | 178 mm, VdS – 3" | 76 mm
- Tamaños de 31–72" | 790–1830 mm
- Presiones de hasta 232 psi | 1600 kPa | 16 bares

## Sistema de conexión de rociadores VicFlex™



### Aprobaciones/Listados:



## Manguera trenzada VicFlex™

### SERIE AH4

[Descargue la ficha técnica 10.85](#) para ver información completa

- Manguera flexible de acero inoxidable, para uso en cielorrasos suspendidos o de cubierta dura
- Hasta 10 veces más rápida que las tuberías negras roscadas, elimina la necesidad de engorrosas herramientas de corte
- Radio mínimo de curvatura: FM – 7" | 178mm, VdS – 3" | 76.3mm
- Tamaños de 31–72" | 790–1830mm
- Presiones de hasta 232 psi | 1600kPa | 16 bares



### Aprobaciones/Listados:



## Manguera corrugada VicFlex™

### SERIE AH5

[Descargue la ficha técnica 10.89](#) para ver información completa

- Manguera flexible de acero inoxidable, para uso en cielorrasos suspendidos
- Hasta 10 veces más rápida que las tuberías negras roscadas, elimina la necesidad de engorrosas herramientas de corte
- Radio de curvatura mínimo: cULus – 4" | 102mm
- Tamaños de 24–72" | 610–1830mm
- Presiones de hasta 175 psi | 1207kPa | 12 bares

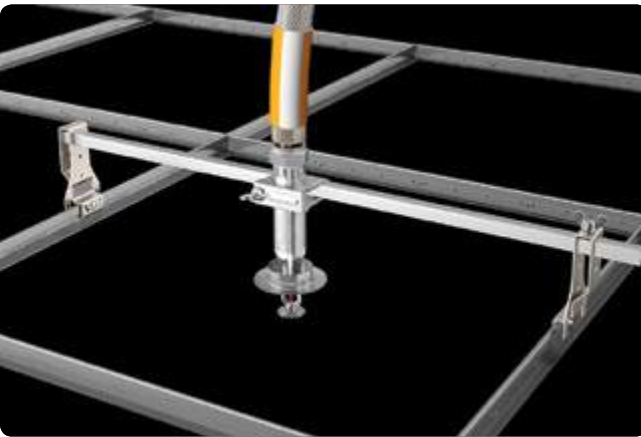

### Aprobaciones/Listados:



## Soporte VicFlex™ con característica de centrado en loseta e instalación de loseta

### ESTILO AB1

[Descargue las fichas técnicas 10.84 y 10.85](#) para ver información completa

- Soporte de una pieza, para cielorrasos suspendidos o de cubierta dura
- Permite la instalación antes de la loseta de cielorraso, elimina la necesidad de engorrosas herramientas de corte
- Tamaños de 24" | 610mm y 48" | 1219mm



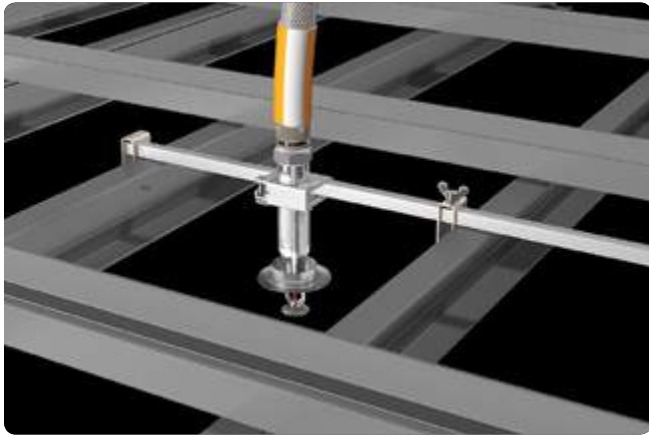

**Aprobaciones/Listados:**



## Soporte VicFlex™ con soporte central de alineamiento vertical

### ESTILO AB2

[Descargue las fichas técnicas 10.84 y 10.85](#) para ver información completa

- Soporte de una pieza, para cielorrasos suspendidos o de cubierta dura
- Permite la instalación antes de la loseta de cielorraso, elimina la necesidad de engorrosas herramientas de corte
- El soporte central de elevación en la habitación permite el ajuste vertical sin salirse del plano del cielorraso
- Tamaños de 27 ½" | 700 mm y 55" | 1400 mm



**Aprobaciones/Listados:**



## Soporte VicFlex™

### ESTILO AB7

[Descargue las fichas técnicas 10.84, 10.85, y 10.89](#) para ver información completa

- Soporte de una pieza, para cielorrasos suspendidos o de cubierta dura
- Hasta 10 veces más rápida que las tuberías negras roscadas, elimina la necesidad de engorrosas herramientas de corte
- Tamaños de 24" | 610 mm y 48" | 1219 mm



**Aprobaciones/Listados:**



## Soporte VicFlex™

### ESTILO AB7 AJUSTABLE

[Descargue las fichas técnicas 10.84, 10.85, y 10.89](#) para ver información completa

- Soporte de una pieza, para cielorrasos suspendidos o de cubierta dura
- Hasta 10 veces más rápida que las tuberías negras roscadas, elimina la necesidad de engorrosas herramientas de corte
- Tamaños de 27 ½" | 700 mm y 55" | 1400 mm

## Sistema de conexión de rociadores VicFlex™



## Aprobaciones/Listados:



## Soporte VicFlex™ para perfiles omega con soporte central ajustable desde abajo

ESTILO AB4

[Descargue las fichas técnicas 10.84 y 10.85](#) para ver información completa

- Soporte de una pieza, para cielorrasos de cubierta dura con estructura de perfil omega
- Hasta 10 veces más rápida que las tuberías negras roscadas, elimina la necesidad de engorrosas herramientas de corte
- El soporte central de elevación en la habitación permite el ajuste vertical sin salirse del plano del cielorraso
- Tamaños de 27 ½" | 700 mm y 55" | 1400 mm



## Aprobaciones/Listados:



## Soporte VicFlex™ para perfil omega

ESTILO AB9

[Descargue las fichas técnicas 10.84 y 10.85](#) para ver información completa

- Soporte de una pieza, para cielorrasos de cubierta dura con estructura de perfil omega
- Hasta 10 veces más rápida que las tuberías negras roscadas, elimina la necesidad de engorrosas herramientas de corte
- Tamaños de 24" | 610 mm y 48" | 1219 mm

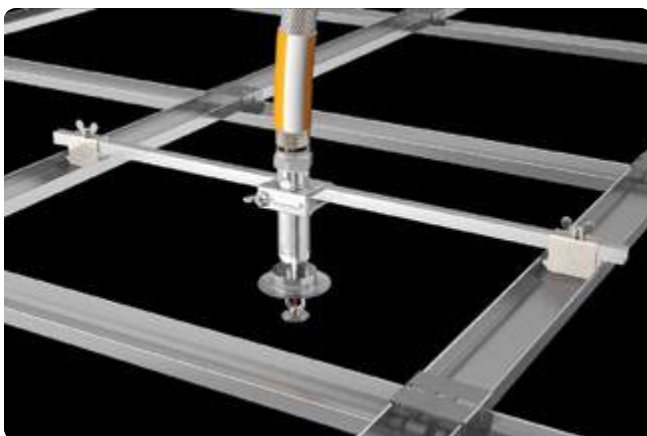

## Aprobaciones/Listados:



## Soporte VicFlex™ para perfil CD

ESTILO AB8

[Descargue la ficha técnica 10.85](#) para ver información completa

- Soporte de una pieza, para cielorrasos de cubierta dura
- Hasta 10 veces más rápida que las tuberías negras roscadas, elimina la necesidad de engorrosas herramientas de corte
- Tamaños de 27 ½" | 700 mm y 55" | 1400 mm



## Soporte VicFlex™ para productos Armstrong™ TechZone™

ESTILO AB10

[Descargue las fichas técnicas 10.84 y 10.85](#) para ver información completa

- Soporte de una pieza, para cielorrasos Armstrong™ TechZone™
- Elimina la necesidad de engorrosas herramientas de corte
- Tamaños de 6" | 150mm

Aprobaciones/Listados:



## VicFlex™ para montaje en superficie

ESTILO AB3

[Descargue la ficha técnica 10.88](#) para ver información completa

- Soporte de una pieza, para aplicaciones institucionales
- Hasta 10 veces más rápida que las tuberías negras roscadas, elimina la necesidad de engorrosas herramientas de corte
- Niples reducidos de tamaños de 5.75" | 140mm, 9.0" | 230mm, y 13" | 330mm

Aprobaciones/Listados:

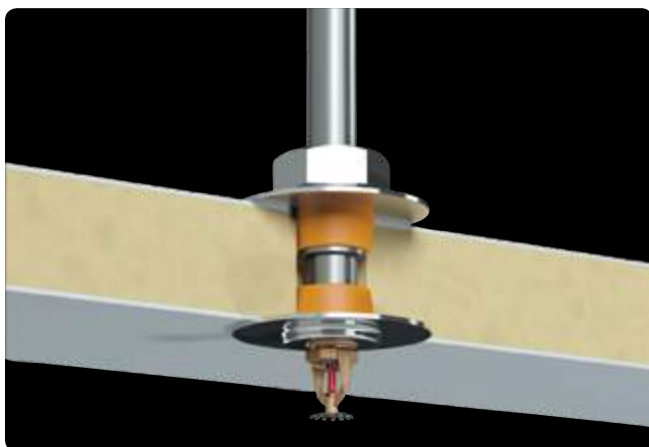

## VicFlex™ para almacenamiento en frío

ESTILO AB6

[Descargue la ficha técnica 10.90](#) para ver información completa

- Componentes de montaje: Rociador seco V36, manguera trenzada Serie AH2, conjunto de soporte
- Aplicaciones de almacenamiento en frío, eliminan la condensación y combaten el movimiento diferencial
- Hasta 4 veces más rápidas que las tuberías negras roscadas, eliminan la necesidad de herramientas de corte engorrosas y sellos de espuma
- Tamaños de 31-72" | 790-1830mm

Aprobaciones/Listados:



## Sistema de conexión de rociadores VicFlex™



### Aprobaciones/Listados:



## VicFlex™ para ducto

### SERIE AQD

[Descargue la ficha técnica 10.87](#) para ver información completa

- Aplicaciones de ductos plásticos reforzados con fibra de vidrio
- Montajes de base cuadrada o redonda
- Radio mínimo de curvatura: FM – 6" | 150mm
- Tamaños de 24–72" | 610–1830mm
- Presiones de hasta 175 psi | 1207 kPa | 12 bares



### Aprobaciones/Listados:



## VicFlex™ para salas limpias

### SERIE AQC

[Descargue la ficha técnica 10.86](#) para ver información completa

- Aplicaciones de sala limpia
- Radio mínimo de curvatura: FM–6" | 150mm
- Tamaños de 24–72" | 610–1830mm
- Presiones de hasta 175 psi | 1207 kPa | 12 bares



### Aprobaciones/Listados:



## Niples reducidos y codos VicFlex™

[Descargue las fichas técnicas 10.84, 10.85, 10.88 y 10.89](#) para ver información completa

- Niples reducidos de tamaños de 5.75" | 140mm, 9.0" | 230mm, y 13" | 330mm
- Codos reducidos de 90° 4.8" | 123mm y 6.3" | 161mm

Main content area with horizontal lines for page numbers.





## Acoples

Victaulic®, inventor e innovador de la tecnología de unión de tuberías ranuradas, ofrece una amplia variedad de estilos y tamaños de acoples para sistemas de protección contra incendios. En 1952, Victaulic desarrolló el primer acople con clasificación UL y continúa acrecentando su legado al ofrecer productos que facilitan una instalación rápida y uniforme. Un producto clave fue la tecnología FireLock EZ™ Installation-Ready™, que elimina la necesidad de desarmar y armar los componentes durante la instalación.



Acoples	página	Adaptadores	página
 Acople rígido <i>FireLock EZ</i> (Estilo 009N)	11	 Adaptador de brida <i>FireLock</i> (Estilo 744)	15
 Acople rígido <i>FireLock™</i> (Estilo 005)	11	 Adaptador <i>Vic-Flange</i> (Estilo 741)	15
 Acople rígido <i>Zero-Flex™</i> (Estilo 07)	11	 Adaptador <i>Vic-Flange</i> (Estilo 743)	16
 Acople rígido <i>QuickVic™</i> (Estilo 107)	12		
 Acople flexible (Estilo 77)	12		
 Acople flexible <i>QuickVic</i> (Estilo 177N)	12		
 Acople flexible (Estilo 75)	13		
 Acople reducido (Estilo 750)	13		
 Acople flexible AGS (Estilo W77)	13		
 Acople rígido para acero inoxidable Tipo 316 (Estilo 489)	14		
 Acople de salida (Estilo 72)	14		
 Acople rígido de alta presión (Estilo HP-70)	14		
 Acople y herramienta <i>Vic-Boltless</i> (Estilos 791 y 792)	15		

## Acoples

Tipo de empaquetadura	Estilo 009N	Estilo 005	Estilo 07	Estilo 107	Estilo 77	Estilo 177	Estilo 75	Estilo 750	Estilo W77	Estilo 489	Estilo 72 †	Estilo HP-70	Estilo 791
Estándar 		•	•		•		•				•	•	•
Reducida 								•					
FlushSeal™ 		•	•		•		•		•				•
Installation-Ready™ 	•			•		•							

† Empaquetadura separada diseñada específicamente para acoples de salida.

### FireLock EZ™ Estilo 009N

**Installation-Ready** significa una productividad rápida, confiable e incuestionable

Se optimizó:

- 50% menor esfuerzo de instalación
- 100% mayor duración de la batería

Se mantiene:

- Instalación rápida e uniforme
- Fácil confirmación visual

Simplicidad al máximo:

- Sin piezas sueltas que se puedan caer o causar lesiones
- Se despacha listo para instalar
- 1 ¼–8" | 32–200 mm
- Presiones de hasta 365 psi | 2517 kPa | 25 bares

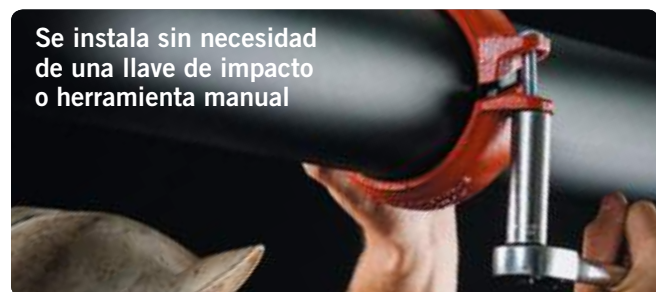

## Acoples

INSTALLATION READY™



## Acople rígido FireLock EZ™

ESTILO 009N

[Descargue la ficha técnica 10.64](#) para ver información completa

- El cierre angular empernado proporciona rigidez
- Tamaños de 1 ¼–8" | 32–200 mm
- Presiones de hasta 365 psi | 2517 kPa | 25 bares
- Para ver las opciones de revestimiento, descargue la ficha técnica del producto

## Aprobaciones/Listados:



## Acople rígido FireLock™

ESTILO 005

[Descargue la ficha técnica 10.02](#) para ver información completa

- El cierre angular empernado proporciona rigidez
- Tamaños de 1 ¼–8" | 32–200 mm
- Presiones de hasta 350 psi | 2413 kPa | 24 bares
- Para ver las opciones de revestimiento, descargue la ficha técnica del producto

## Aprobaciones/Listados:



## Acople rígido Zero-Flex™

ESTILO 07

[Descargue la ficha técnica 06.02](#) para ver información completa

- El cierre angular empernado proporciona rigidez
- Tamaños de 1–12" | 25–300 mm
- Presiones de hasta 500 psi | 3447 kPa | 34 bares
- Para ver las opciones de revestimiento, descargue la ficha técnica del producto

## Aprobaciones/Listados:



[Descargue la publicación 10.01](#) para ver información completa



## Acoples

INSTALLATION-READY™



## Acople rígido QuickVic™

ESTILO 107

[Descargue la ficha técnica 06.21](#) para ver información completa

- El cierre angular empernado proporciona rigidez
- Tamaños de 2–12" | 50–300 mm
- Presiones de hasta 400 psi | 2758 kPa | 28 bares
- Para ver las opciones de revestimiento, descargue la ficha técnica del producto

## Aprobaciones/Listados:



[Descargue la publicación 10.01](#) para ver información completa



## Acople flexible

ESTILO 77

[Descargue la ficha técnica 06.04](#) para ver información completa

- Construcción de segmentos con refuerzos transversales
- Tamaños de ¾–24" | 20–600 mm
- Presiones de hasta 500 psi | 3447 kPa | 34 bares
- Para ver las opciones de revestimiento, descargue la ficha técnica del producto

## Aprobaciones/Listados:



[Descargue la publicación 10.01](#) para ver información completa

INSTALLATION-READY™



## Acople flexible QuickVic™

ESTILO 177N

[Descargue la ficha técnica 06.24](#) para ver información completa

- Tamaños de 2–6" | 50–150 mm
- Presiones de hasta 840 psi | 5792 kPa | 58 bares
- Para ver las opciones de revestimiento, descargue la ficha técnica del producto

## Aprobaciones/Listados:

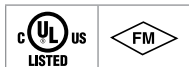

[Descargue la publicación 10.01](#) para ver información completa

## Acoples



## Aprobaciones/Listados:



[Descargue la publicación 10.01](#) para ver información completa

## Acople flexible

## ESTILO 75

[Descargue la ficha técnica 06.05](#) para ver información completa

- Acople liviano para presiones moderadas
- Tamaños de 1–8" | 25–200 mm
- Presiones de hasta 500 psi | 3447 kPa | 34 bares
- Para ver las opciones de revestimiento, descargue la ficha técnica del producto



## Aprobaciones/Listados:



[Descargue la publicación 10.01](#) para ver información completa

## Acople reducido

## ESTILO 750

[Descargue la ficha técnica 06.08](#) para ver información completa

- Reemplaza dos acoples y una conexión reducida
- Tamaños de 2–10" | 50–275 mm
- Presiones de hasta 360 psi | 2482 kPa | 25 bares
- Para ver las opciones de revestimiento, descargue la ficha técnica del producto



## Aprobaciones/Listados:



[Descargue la publicación 10.01](#) para ver información completa

## Acople flexible AGS

## ESTILO W77

[Descargue la ficha técnica 20.03](#) para ver información completa

- Exclusivo perfil de cuña que aumenta la separación permitida entre los extremos de tuberías
- Tamaños de 14–24" | 350–600 mm
- Presiones de hasta 350 psi | 2413 kPa | 24 bares
- Para ver las opciones de revestimiento, descargue la ficha técnica del producto

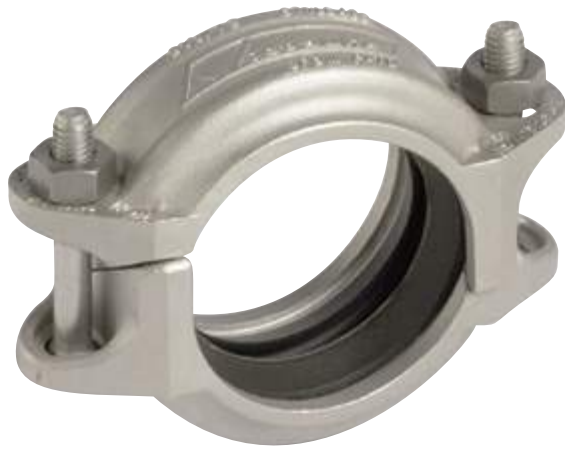

## Acople rígido para acero inoxidable Tipo 316

ESTILO 489

[Descargue la ficha técnica 17.25](#) para ver información completa

- Reduce considerablemente el movimiento lineal o angular y es útil para conexiones de válvula donde se necesita rigidez
- Tamaños de 1 ½–12" | 40–300 mm
- Presiones de hasta 600 psi | 4137 kPa | 41 bares

### Aprobaciones/Listados:



[Descargue la publicación 10.01](#) para ver información completa



## Acople de salida

ESTILO 72

[Descargue la ficha técnica 06.10](#) para ver información completa

- Acople con salida reducida integrada
- Tamaños de 1 ½–6" | 40–150 mm
- Presiones de hasta 500 psi | 3447 kPa | 34 bares
- Para ver las opciones de revestimiento, descargue la ficha técnica del producto

### Aprobaciones/Listados:

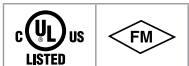

[Descargue la publicación 10.01](#) para ver información completa

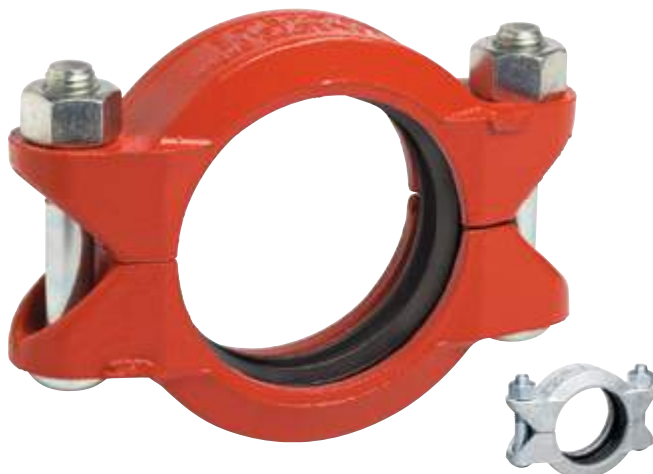

## Acople rígido de alta presión

ESTILO HP-70

[Descargue la ficha técnica 06.12](#) para ver información completa

- Segmentos de gran espesor para servicios de alta presión
- Tamaños de 2–16" | 50–400 mm
- Presiones de hasta 750 psi | 5171 kPa | 52 bares
- Para ver las opciones de revestimiento, descargue la ficha técnica del producto

### Aprobaciones/Listados:



[Descargue la publicación 10.01](#) para ver información completa

## Acoples



## Aprobaciones/Listados:

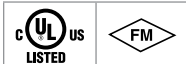

[Descargue la publicación 10.01](#) para ver información completa

Acople y herramienta *Vic-Boltless*

ESTILOS 791 Y 792

[Descargue la ficha técnica 06.11](#) para ver información completa

- Proporciona una unión segura, inviolable y de perfil bajo
- Tamaños de 2–8" | 50–200 mm
- Presiones de hasta 350 psi | 2413 kPa | 24 bares
- Para ver las opciones de revestimiento, descargue la ficha técnica del producto



## Aprobaciones/Listados:

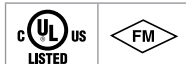

[Descargue la publicación 10.01](#) para ver información completa

## Adaptador de brida FireLock™

ESTILO 744

[Descargue la ficha técnica 10.04](#) para ver información completa

- Bridas ANSI Clases 125 y 150
- Tamaños de 2–8" | 50–200 mm
- Presiones de hasta 175 psi | 1207 kPa | 12 bares
- Para ver las opciones de revestimiento, descargue la ficha técnica del producto
- No disponible en Europa



## Aprobaciones/Listados:



[Descargue la publicación 10.01](#) para ver información completa

Adaptador *Vic-Flange*

ESTILO 741

[Descargue la ficha técnica 06.06](#) para ver información completa

- Bridas ANSI Clases 125 y 150
- Tamaños de 2–24" | 50–600 mm
- Presiones de hasta 290 psi | 1999 kPa | 20 bares
- Para ver las opciones de revestimiento, descargue la ficha técnica del producto



## Adaptador *Vic-Flange*

ESTILO 743

[Descargue la ficha técnica 06.06](#) para ver información completa

- Bridas ANSI Clase 300
- Tamaños de 2–12" | 50–300mm
- Presiones de hasta 500 psi | 3447 kPa | 34 bares
- Para ver las opciones de revestimiento, descargue la ficha técnica del producto
- No disponible en Europa

### Aprobaciones/Listados:









[Descargue la publicación 10.01](#) para ver información completa

## Conexiones





Los codos y conexiones en “T” Victaulic® FireLock™ de paso completo poseen un diseño hidrodinámico desarrollado en CAD que permite una dimensión de centro a extremo (C-E) más corta que las conexiones estándares. La innovación Victaulic continúa con el codo de fin de línea Vic™-End II N° 67, una manera rápida, sencilla y económica de terminar una derivación.



### Conexiones FireLock

	Codo de 90° (N° 001)	17
	Codo de 45° (N° 003)	17
	“T” recta (N° 002)	17
	Tapón (N° 006)	17
	Codo de drenaje (N° 10-DR)	18
	Codo de fin de línea Vic-End II (N° 67)	18

### Conexiones estándares de extremo ranurado

	Codo de 90° (N° 10)	18
	Codo de 45° (N° 11)	18
	“T” recta (N° 20)	18
	Tapón (N° 60)	18



## Conexiones FireLock™

N° 001 CODO DE 90°

N° 003 CODO DE 45°

N° 002 “T” RECTA

N° 006 TAPÓN

[Descargue la ficha técnica 10.03](#) para ver información completa

- Los codos y conexiones en “T” FireLock de paso completo poseen un diseño hidrodinámico desarrollado en CAD que permite una dimensión de centro a extremo (C-E) más corta que las conexiones estándares
- Una apreciable prominencia permite que el agua cambie de dirección de manera más suave para mantener características de flujo similares a las de las conexiones estándares de paso completo
- Conexiones disponibles desde 1 ¼–8" | 32–200 mm
- Para ver las opciones de revestimiento, descargue la ficha técnica del producto

### Aprobaciones/Listados:





Aprobaciones/Listados:

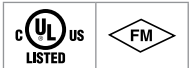

## Codo de drenaje

N° 10-DR

[Descargue la ficha técnica 10.05](#) para ver información completa

- Capacidades de presión de conexiones estándares acorde con los valores del acople instalado
- Todas las conexiones se suministran con ranuras para una instalación rápida
- Conexiones disponibles desde 2 ½–6" | 65–150 mm
- Para ver las opciones de revestimiento, descargue la ficha técnica del producto



Aprobaciones/Listados:



## Codo de fin de línea Vic™-End II

N° 67

[Descargue la ficha técnica 10.21](#) para ver información completa

- Capacidades de presión de conexiones estándares acorde con los valores del acople instalado
- Todas las conexiones se suministran con ranuras para una instalación rápida
- Conexiones disponibles desde 1 ¼–2 ½" | 32–65 mm
- Para ver las opciones de revestimiento, descargue la ficha técnica del producto



Aprobaciones/Listados:



[Descargue la publicación 10.01](#) para ver información completa

## Conexiones estándares de extremo ranurado

N° 10 CODO DE 90°

N° 11 CODO DE 45°

N° 20 "T" RECTA

N° 60 TAPÓN

[Descargue la ficha técnica 07.01](#) para ver información completa sobre las conexiones originales de extremo ranurado para tuberías de acero al carbón

- Capacidades de presión de conexiones estándares acorde con los valores del acople instalado
- Todas las conexiones se suministran con ranuras para una instalación rápida
- Conexiones disponibles desde ¾–12" | 20–600 mm
- Para ver las opciones de revestimiento, descargue la ficha técnica del producto

## Sistemas de orificio por corte

Victaulic® desarrolló el concepto del sistema de tuberías de orificio por corte para obtener una solución rápida y sencilla que no hiciera necesario soldar en la mitad de la tubería. Esto permite una conexión de derivación directa en cualquier ubicación donde se pueda cortar un orificio en la tubería. Las empaquetaduras se moldean para adaptarse al diámetro exterior de la tubería y son sensibles a la presión para formar un sello.

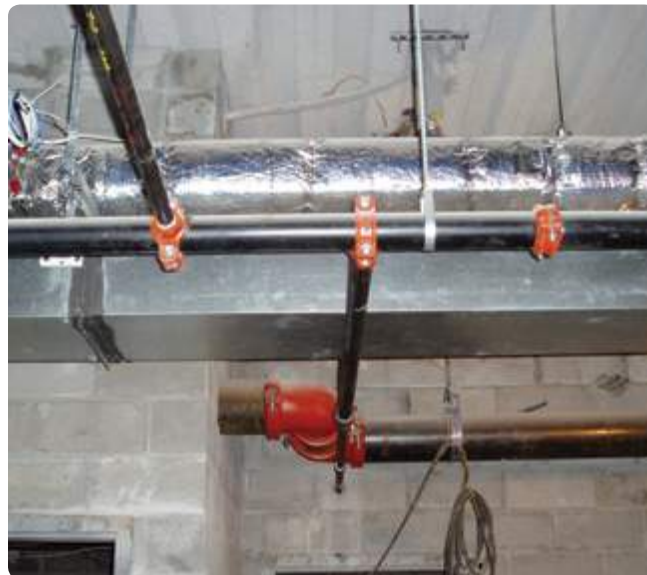

### Salidas

página

### Herramientas

página



Salida en "T" FireLock™ (Estilo 922)

19



Herramientas de corte de orificios

73



Conexión en "T" FireLock para rociador de bajo perfil – sólo EMOA (Estilo 912)

20



Salida Mechanical-T (Estilo 920/920N)

20



Salida sin banda (Estilo 923)

20



## Salida en "T" FireLock™

ESTILO 922

[Descargue la ficha técnica 10.52](#) para ver información completa

- Proporciona una conexión de derivación directa en cualquier punto donde se pueda cortar un orificio en la tubería
- Disponible como salida con rosca hembra
- Tamaños desde 1 ¼–2 ½" | 25–76.1 mm
- Presiones de hasta 300 psi | 2068kPa | 21 bares
- Para ver las opciones de revestimiento, descargue la ficha técnica del producto

### Aprobaciones/Listados:







## Conexión en “T” FireLock™ para rociador de bajo perfil – sólo EMOA ESTILO 912

[Descargue la ficha técnica 10.53](#) para ver información completa

- Proporciona una conexión de derivación directa para rociadores solo en las ubicaciones donde es posible cortar un orificio en la tubería
- Tamaños desde 1 – 1 ½" | 25–40 mm
- Presiones de hasta 300 psi | 2068 kPa | 21 bares
- Para ver las opciones de revestimiento, descargue la ficha técnica del producto

### Aprobaciones/Listados:



## Salida *Mechanical-T* ESTILO 920/920N

[Descargue la ficha técnica 11.02](#) para ver información completa

- Proporciona una conexión de derivación directa en cualquier punto donde se pueda cortar un orificio en la tubería
- Disponible como salida en “T” o en cruz con rosca hembra o extremos ranurados
- Tamaños desde 2–8" | 25–300 mm
- Presiones de hasta 400 psi | 2758 kPa | 28 bares
- Descargue la ficha técnica de los productos para ver la siguiente información: opciones de revestimiento; opciones de rosca estándares

### Aprobaciones/Listados:



[Descargue la publicación 10.01](#) para ver información completa



## Salida sin banda ESTILO 923

[Descargue la ficha técnica 11.05](#) para ver información completa

- Proporciona una salida de tubería rápida y simple sin necesidad de poner una banda de sujeción o un segmento inferior.
- Tamaños desde 4–12" | 100–300 mm
- Presiones de hasta 175 psi | 1207 kPa | 12 bares

### Aprobaciones/Listados:



[Descargue la publicación 10.01](#) para ver información completa

## Válvulas y accesorios

Desde 1919 Victaulic® ha estado comprometida con la innovación en la búsqueda de métodos más rápidos y sencillos para unir sistemas de tuberías. Específicamente dentro de la industria de protección contra incendios, Victaulic continúa simplificando el proceso de instalación reduciendo las piezas y partes individuales a través del diseño de productos únicos que sirvan múltiple funciones y tengan un tamaño menor. Una prueba de esta práctica se puede observar en el módulo de tubería principal FireLock™ para control de zona comercial (Serie 747M) y el módulo de prueba de alarma.

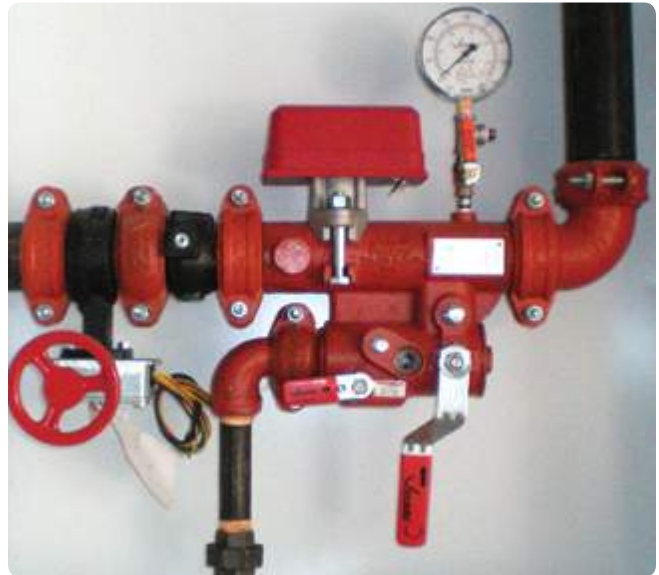

Válvulas	página	Válvulas	página
 Válvula mariposa <i>FireLock</i> – Apertura supervisada (Serie 705)	22	 Válvula esférica <i>FireLock</i> (Serie 728)	25
 Válvula mariposa <i>FireLock</i> de alta presión – Apertura supervisada (Serie 765)	22	 Válvula esférica <i>FireLock</i> (Serie 722)	25
 Válvula mariposa <i>FireLock</i> – Cierre supervisado (Serie 707C)	22	 Módulo de tubería principal <i>FireLock</i> para control de zona residencial (Serie 247)	26
 Válvula mariposa <i>FireLock</i> de alta presión – Cierre supervisado (Serie 766)	23	 Módulo de tubería principal <i>FireLock</i> para control de zona comercial (Serie 747M)	26
 Válvula de retención <i>FireLock</i> (Serie 717)	23	<b>Accesorios</b>	<b>página</b>
 Válvula de retención <i>FireLock</i> de alta presión (Serie 717H)	23	 Poste indicador de pared <i>FireLock</i> (Serie 773)	27
 Válvula de retención <i>FireLock</i> para tubería principal (Serie 717R)	24	 Poste indicador vertical <i>FireLock</i> (Serie 774)	27
 Válvula de retención <i>FireLock</i> para tubería principal (Serie 717HR)	24	 Módulo de prueba de alarma TestMaster™ II (Serie 720)	27
 Válvulas de compuerta OS&Y <i>FireLock</i> (Serie 771H/771F)	24	 Medidor de prueba de bomba contra incendios (Serie 735)	28
 Válvulas de compuerta NRS <i>FireLock</i> (Serie 772H/772F)	25	 Filtro <i>Vic-Strainer FireLock</i> Tipo “Y” (Serie 732H)	28



## Válvula mariposa FireLock™ – Abierta supervisada

SERIE 705

[Descargue la ficha técnica 10.81](#) para ver información completa

- Carcasa de actuador resistente al clima aprobada para uso interior o exterior
- Cuerpo y disco de hierro dúctil con asientos de EPDM
- Tamaños desde 2–12" | 50–300 mm
- Presiones de hasta 300 psi | 2068 kPa | 21 bares

Aprobaciones/Listados:



## Válvula mariposa FireLock™ de alta presión – Apertura supervisada

SERIE 765

[Descargue la ficha técnica 10.80](#) para ver información completa

- Carcasa de actuador resistente al clima aprobada para uso interior o exterior
- Cuerpo y disco de hierro dúctil con asientos de nitrilo
- Tamaños desde 2–12" | 50–300 mm
- Presiones de hasta 365 psi | 2517 kPa | 25 bares

Aprobaciones/Listados:



## Válvula mariposa FireLock™ – Cierre supervisado

SERIE 707C

[Descargue la ficha técnica 10.75](#) para ver información completa

- Diseño para cierre supervisado en condiciones normales de operación
- Cuerpo y disco de hierro dúctil con asientos de EPDM
- Tamaños desde 2–8" | 50–200 mm
- Presiones de hasta 300 psi | 2068 kPa | 21 bares

Aprobaciones/Listados:



## Válvulas y accesorios



## Aprobaciones/Listados:



## Válvula mariposa FireLock™ de alta presión – Cierre supervisado

### SERIE 766

[Descargue la ficha técnica 10.83](#) para ver información completa

- Diseñado para cierre supervisado en condiciones normales de operación
- Cuerpo y disco de hierro dúctil con asientos de nitrilo
- Tamaños desde 2–12" | 50–300 mm
- Presiones de hasta 365 psi | 2517 kPa | 25 bares



## Aprobaciones/Listados:



## Válvula de retención FireLock™

### SERIE 717

[Descargue la ficha técnica 10.08](#) para ver información completa

- Incluye un disco encapsulado elástico con asiento revestido mediante niquelado químico
- Tamaños desde 2 ½–12" | 65–300 mm
- Presiones de hasta 365 psi | 2517 kPa | 25 bares



## Aprobaciones/Listados:



## Válvula de retención FireLock™ de alta presión

### SERIE 717H

[Descargue la ficha técnica 10.08](#) para ver información completa

- Incluye un disco de acero inoxidable que se asienta contra el sello de junta tórica, cuando se instala en una cara electrogalvanizada con níquel
- Tamaños desde 2–3" | 50–80 mm
- Presiones de hasta 365 psi | 2517 kPa | 25 bares



## Válvula de retención FireLock™ para tubería principal

SERIE 717R

[Descargue la ficha técnica 10.09](#) para ver información completa

- Incluye un disco encapsulado elastomérico con asiento revestido mediante níquelado químico
- Incluye llaves de presión aguas arriba y abajo, se debe especificar el kit de retención para tubería principal al momento de realizar el pedido
- Tamaños desde 4–8" | 100–200 mm
- Presiones de hasta 365 psi | 2517 kPa | 25 bares

**Aprobaciones/Listados:**



## Válvula de retención FireLock™ para tubería principal de alta presión

SERIE 717HR

[Descargue la ficha técnica 10.09](#) para ver información completa

- Incluye un disco de acero inoxidable que se asienta contra el sello de junta tórica, cuando se instala en una cara electrogalvanizada con níquel
- Incluye llaves de presión aguas arriba y abajo, se debe especificar el kit de retención para tubería principal al momento de realizar el pedido
- Tamaños desde 2–3" | 50–75 mm
- Presiones de hasta 365 psi | 2517 kPa | 25 bares

**Aprobaciones/Listados:**



## Válvulas de compuerta OS&Y FireLock™

SERIES 771H y 771F

[Descargue la ficha técnica 10.92](#) para ver información completa

- Disponible como ranura x ranura o ranura x brida\*
- Se utiliza cuando se requiere un cierre positivo en una línea de incendio y un indicador visual claro de la posición de apertura/cierre
- Tamaños desde 2 ½–12" | 65–300 mm
- Presiones de hasta 250 psi | 1724 kPa | 17 bares

\* Brida solo disponible en ANSI

**Aprobaciones/Listados:**



## Válvulas y accesorios



## Aprobaciones/Listados:



## Válvulas de compuerta NRS FireLock™

SERIES 772H y 772F

[Descargue la ficha técnica 10.92](#) para ver información completa

- Disponible como ranura x ranura o ranura x brida\*
  - Se utiliza para servicios de cierre en que la válvula se opera de manera remota
  - Tamaños desde 2 ½–12" | 65–300 mm
  - Presiones de hasta 250 psi | 1724 kPa | 17 bares
- \* Brida solo disponible en ANSI



## Aprobaciones/Listados:



## Válvula esférica FireLock™

SERIE 728

[Descargue la ficha técnica 10.17](#) para ver información completa

- Puerto estándar e interruptor de supervisión, disponible con extremos ranurados o con rosca hembra
- Tamaños desde 1–2" | 25–50 mm
- Presiones de hasta 365 psi | 2517 kPa | 25 bares



## Aprobaciones/Listados:



[Descargue la publicación 10.01](#) para ver información completa

## Válvula esférica roscada con cuerpo de latón

SERIE 722

[Descargue la ficha técnica 08.15](#) para ver información completa

- Válvula de puerto estándar y extremo con rosca hembra construida en latón forjado
- Tamaños desde ¼–2" | 8–50 mm
- Presiones de hasta 600 psi | 4137 kPa | 41 bares



Aprobaciones/Listados:



## Módulo de tubería principal FireLock™ para control de zona residencial

SERIE 247

[Descargue la ficha técnica 10.97](#) para ver información completa

- Incluye un cuerpo fundido con una combinación de válvulas de cierre, prueba y drenaje y diferentes tamaños, interruptor de flujo, y manómetro
- Tamaños desde 1–2" | 25–50 mm
- Presiones de hasta 365 psi | 2517 kPa | 25 bares



Aprobaciones/Listados:



## Módulo de tubería principal FireLock™ para control de zona comercial

SERIE 747M

[Descargue la ficha técnica 10.96](#) para ver información completa

- Incluye un cuerpo fundido con una combinación de válvulas de cierre, prueba y drenaje y diferentes tamaños, interruptor de flujo, y manómetro
- Tamaños desde 1 ¼–6" | 32–150 mm
- Presiones de hasta 365 psi | 2517 kPa | 25 bares

## Válvulas y accesorios



## Aprobaciones/Listados:



## Poste indicador de pared FireLock™

SERIE 773

[Descargue la ficha técnica 10.92](#) para ver información completa

- Para uso con válvulas de compuerta NRS *FireLock*, vea la pág. 25
- Tamaños desde 2 ½–12" | 65–300 mm



## Aprobaciones/Listados:



## Poste indicador vertical FireLock™

SERIE 774

[Descargue la ficha técnica 10.92](#) para ver información completa

- Para uso con válvulas de compuerta NRS *FireLock*, vea la pág. 25
- Tamaños desde 2 ½–12" | 65–300 mm



## Aprobaciones/Listados:



## Módulo de prueba de alarmas TestMaster™ II

SERIE 720

[Descargue la ficha técnica 10.22](#) para ver información completa

- Disponible con extremos ranurados o con rosca hembra, y válvula de alivio de presión
- Tamaños desde 1–2" | 25–50 mm
- Presiones de hasta 300 psi | 2068 kPa | 21 bares



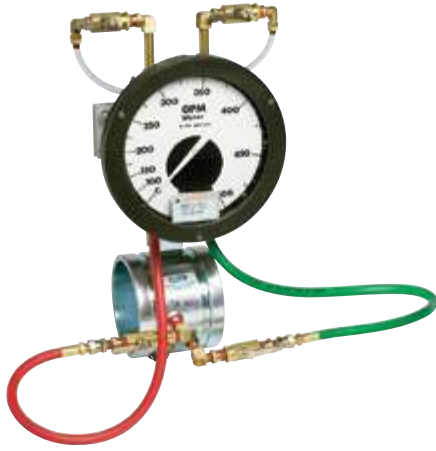

## Medidor de prueba de bomba contra incendios

SERIE 735

[Descargue la ficha técnica 10.11](#) para ver información completa

- Tamaños desde 1–2" | 25–50 mm
- Presión de modelo "L" hasta 175 psi | 1207 kPa | 12 bares
- Presión de modelo "S" hasta 500 psi | 3447 kPa | 34 bares

Aprobaciones/Listados:



## Vic-Strainer FireLock™ Tipo "Y"

SERIE 732H

[Descargue la ficha técnica 10.68](#) para ver información completa

- Proporciona un flujo directo para una menor disminución de presión
- Tamaños desde 2–4" | 50–100 mm
- Presiones de hasta 365 psi | 2517 kPa | 25 bares
- Para ver las opciones de revestimiento, descargue la ficha técnica del producto























Aprobaciones/Listados:



## Dispositivos y accesorios

Los dispositivos FireLock NXT™ representan un salto cualitativo en diseño y funcionamiento de válvulas. Con una menor presión de trabajo y un tiempo de accionamiento ultrarrápido gracias a la eliminación del diferencial aire-agua, los dispositivos *FireLock NXT* ofrecen una mayor confiabilidad operacional y son más fáciles de instalar, reparar y mantener. Además, su diseño compacto de configuración y diafragma reduce la distancia de retiro desde el centro a la parte posterior de la válvula en hasta 7" | 178mm en comparación con las válvulas de la competencia.



Dispositivos	página	Accesorios	página
 Válvula de retención para sistema seco <i>FireLock NXT</i> (Serie 768)	31	 Conjunto de mantenimiento de aire y compresor (Serie 7C7)	35
 Válvula de retención para sistema de diluvio <i>FireLock NXT</i> (Serie 769)	31	 Solenoide <i>FireLock</i> 300 PSI (Serie 753-E)	35
 Válvula de retención para sistema de preacción <i>FireLock NXT</i> (Serie 769)	31	 Actuador electrónico/neumático de doble seguro (Serie 767)	35
 Sistema de preacción <i>FireLock NXT</i> con conjunto autoconvertible (Serie 769)	32	 Actuador de baja presión (Serie 776)	36
 Válvula de retención alterna para sistema húmedo/seco <i>FireLock NXT</i> – Solo Europa (Serie 764)	32	 Actuador neumático doble (Serie 798)	36
 Válvula check de alarma <i>FireLock</i> ™ (Serie 751)	32	 Válvula esférica de retención <i>FireLock</i> (Serie 748)	36
 Estación de válvulas check de alarma <i>FireLock</i> europeas (Serie 751)	33	 Autodrenaje <i>FireLock</i> (Serie 749)	37
 <i>Fire-Pac FireLock</i> (Serie 745)	33	 Panel de descarga manual (Serie 755)	37
		 Acelerador seco <i>FireLock</i> (Serie 746-LPA)	37
		 Cámara de retardo <i>FireLock</i> (Serie 752)	38
		 Montaje de configuración de mantenimiento de aire <i>FireLock</i> (Series 757 y 757P)	38
		 Kit de drenaje de columna de agua (Serie 75D)	38
		 Kit de alarma suplementaria (Serie 75B)	39
		 Alarma del motor accionado por agua (Serie 760)	39

## Dispositivos y accesorios

El diseño innovador de la nueva línea FireLock NXT™ fue más allá de la válvula solamente. A fin de reducir al mínimo el espacio necesario para la configuración, los componentes de la misma se rediseñaron para optimizar el rendimiento y ahorrar espacio.

### Interruptor supervisor de presión EPS45-2V

Preconfigurado para activarse entre 10–22 psi | 69–152 kPa | 0.69–1.52 bar  
Ahorra de 1 a 2 horas de tiempo de instalación  
No requiere herramientas especiales

### Diseño de sello de clapeta de válvula

La clapeta gira completamente fuera del cuerpo de la válvula para permitir el acceso

El diseño más simple de la industria para acceso y mantenimiento

No hay necesidad de retirar la clapeta para inspeccionar o reemplazar el sello

La clapeta se cierra cuando la válvula de control está cerrada y el drenaje principal está sobre ella. Esto evita que los residuos se acumulen en el asiento y el sello o ingresen a la cámara intermedia

### Múltiple de admisión de aire

El paso de aire redundante aumenta la seguridad del sistema

Mayor facilidad de mantenimiento

El diseño compacto reduce el espacio ocupado por la configuración

### Actuador de baja presión

Punto de referencia único de 13 psi | 90 kPa | 0.9 bares para sistemas de suministro de agua hasta 300 psi | 2068 kPa | 21 bares

La eliminación del diferencial aire-agua evita activaciones en falso durante subidas de presión

Permite usar compresores más pequeños – ahorra dinero  
Llegada más rápida del agua a los rociadores

### Diafragma robusto

Menos piezas móviles

Peso y mantenimiento reducidos

Diseño de válvula de paso directo que permite la llegada ultrarrápida del agua

### Dispositivo 3 en 1

Mayor facilidad de mantenimiento

Punto de acceso único para limpiar la válvula de retención, filtro y orificio restringido. No es necesario desarmar la configuración

Menor tamaño de la configuración





## Válvula de retención de sistema seco FireLock NXT™

SERIE 768

[Descargue la ficha técnica 30.80](#) para ver información completa

- Disponible sin accesorios, preconfigurada, como tubería principal *Vic-Quick* o en un gabinete *Fire-Pac FireLock™ Serie 745*
- Tamaños de 1 ½–8" | 40–200 mm
- Presiones de hasta 300 psi | 2068 kPa | 21 bares

Aprobaciones/Listados:



## Válvula de retención para sistema de diluvio FireLock NXT™

SERIE 769

[Descargue la ficha técnica 30.81](#) para ver información completa

- Disponible sin accesorios, preconfigurada, como tubería principal *Vic-Quick* o en un gabinete *Fire-Pac FireLock Series 745*
- Tamaños de 1 ½–8" | 40–200 mm
- Presiones de hasta 300 psi | 2068 kPa | 21 bares

Aprobaciones/Listados:



## Válvula de retención para sistema de preacción FireLock NXT™

SERIE 769

[Descargue la ficha técnica 30.82](#) para ver información completa

- Disponible sin accesorios, preconfigurada, como tubería principal *Vic-Quick* o en un gabinete *Fire-Pac FireLock Series 745*
- Tamaños de 1 ½–8" | 40–200 mm
- Presiones de hasta 300 psi | 2068 kPa | 21 bares

Aprobaciones/Listados:





Aprobaciones/Listados:



## Sistema de preacción FireLock NXT™ con conjunto autoconvertible

SERIE 769

[Descargue la ficha técnica 30.84](#) para ver información completa

- Disponible sin accesorios, preconfigurada, como tubería principal *Vic-Quick* o en un gabinete *Fire-Pac* FireLock™ Serie 745
- Tamaños de 1 ½–8" | 40–200 mm
- Presiones de hasta 300 psi | 2068 kPa | 21 bares



Aprobaciones/Listados:



## Válvula de retención alterna de sistema húmedo/seco FireLock NXT™ – Solo Europa

SERIE 764

[Descargue la ficha técnica 30.83](#) para ver información completa

- Disponible sin accesorios, preconfigurada, o como tubería principal *Vic-Quick*
- Tamaños de 1 ½–8" | 40–200 mm
- Presiones de hasta 300 psi | 2068 kPa | 21 bares



Aprobaciones/Listados:



## Válvula check de alarma FireLock™

SERIE 751

[Descargue la ficha técnica 30.01](#) para ver información completa

- Impide el flujo inverso de agua desde las tuberías del sistema al suministro de agua
- Tamaños de 1 ½–8" | 40–200 mm
- Presiones de hasta 300 psi | 2068 kPa | 21 bares

## Dispositivos y accesorios



### Aprobaciones/Listados:



## Estación de válvulas check de alarma FireLock™ europeas

SERIE 751

[Descargue la ficha técnica 30.01](#) para ver información completa

- Impide el flujo inverso de agua desde las tuberías del sistema al suministro de agua
- Tamaños de 1 ½–8" | 40–200 mm
- Presiones de hasta 300 psi | 2068 kPa | 21 bares



### Aprobaciones/Listados:

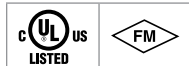

## Fire-Pac FireLock™

SERIE 745

[Descargue la ficha técnica 30.23](#) para ver información completa

- Válvula de protección contra incendios completamente preensamblada en gabinete resistente al clima
- Tamaños de 1 ½–8" | 40–200 mm
- Presiones de hasta 300 psi | 2068 kPa | 21 bares



### Soluciones personalizadas

Con más opciones disponibles que antes, cada sistema Fire-Pac es completamente único.

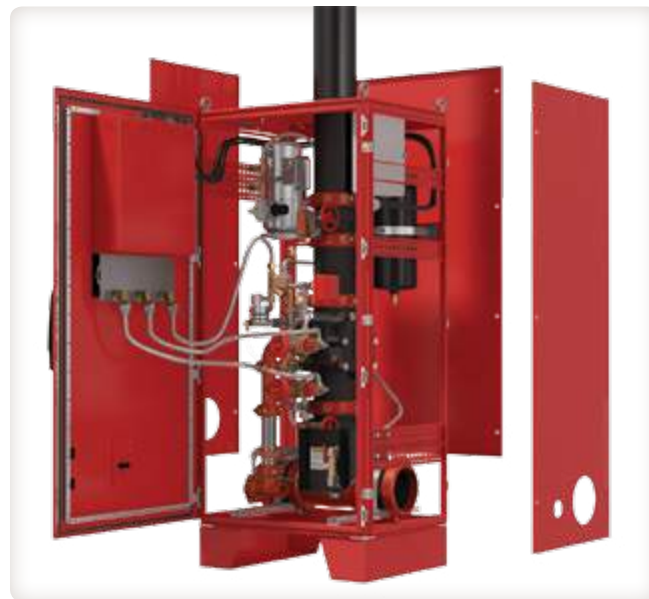
- Tratamiento de resistencia al clima conforme a las normas NEMA 4
- La tubería insertada y el drenaje se pueden ubicar en los paneles izquierdo, derecho o inferior
- Aislación y componentes de calefacción disponibles hasta una temperatura ambiente mínima de 20°F | -6°C
- Kits opcionales de compresor y recarga de nitrógeno
- Las opciones de diseño de panel incluyen ahora un panel direccionable capaz de conectarse con otros dispositivos inteligentes
- Color opcional de gabinete especial

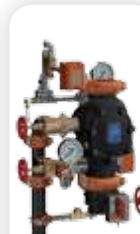

# Tabla de compatibilidad de accesorios

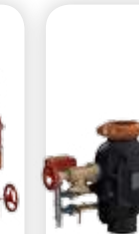
	 Serie 768 Seco	 Serie 769 Diluvio	 Serie 769 Preacción	 Serie 764 Alternativo Húmedo/Seco	 Serie 751 Alarma Serie 751 Europeo Estación de válvulas check de alarma
<b>ESTÁNDAR</b>					
Paquete de compresor Serie 7C7	●	●	●	●	
Actuador solenoide Serie 753-E		●	●		
Actuador eléctrico/neumático Serie 767			●		
Actuador de baja presión Serie 776	●	●	●	●	
Actuador neumático doble Serie 798			●		
Conjunto de drenaje esférico Serie 729	●	●	●	●	
Válvula esférica de retención Serie 748	●	●	●	●	
Conjunto de drenaje automático Serie 749	●	●	●	●	
Estación de accionamiento manual Serie 755		●	●		
<b>OPCIONAL</b>					
Acelerador seco Serie 746	●	●	●	●	
Acelerador seco Serie 746-LPA	●	●	●	●	
Cámara de retardo FireLock™ Serie 752					●
Montaje de configuración de mantenimiento de aire Serie 757/757P	●	●	●	●	
Kit de drenaje de componente de columna de agua Serie 75-D	●	●	●	●	
Kit de alarma suplementaria Serie 75-B	●	●	●	●	
Alarma de motor accionado por agua Serie 760	●	●	●	●	●
Kit de conexión de drenaje	●	●	●	●	●
Conjunto de configuración autoconvertible			●		
<b>ELÉCTRICA</b>					
Interruptores de presión de alarma	●	●	●	●	●
Interruptores de supervisión	●	●	●	●	

- Intro
- VicFlex™
- Acoples
- Conexiones
- Oficio por corte
- Válvulas y accesorios
- Dispositivos y accesorios**
- Rociadores automáticos
- Victaulic Vortex™
- Sistemas especializados
- Herramientas de preparación de tuberías
- Datos de diseño
- Índice

## Dispositivos y accesorios

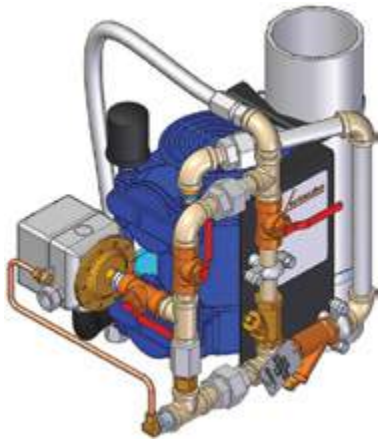

## Aprobaciones/Listados:



## Conjunto de mantenimiento de aire y compresor

SERIE 7C7

[Descargue la ficha técnica 30.22](#) para ver información completa

- Incluye un compresor montado en tubería principal, un dispositivo de mantenimiento de aire Serie 757P, y mangueras flexibles para la instalación



## Aprobaciones/Listados:



## Solenoid FireLock™ 300 PSI

SERIE 753-E

[Descargue la ficha técnica 30.63](#) para ver información completa

- Diseñado para el uso con los dispositivos de diluvio y preacción Victaulic® FireLock que utilizan actuadores eléctricos
- Utiliza una conexión NPT de ½" | 15 mm, cableada para 24 VCC
- Presiones de hasta 300 psi | 2068 kPa | 21 bares



## Aprobaciones/Listados:

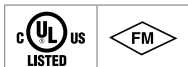

## Actuador eléctrico/neumático de doble seguro

SERIE 767

[Descargue la ficha técnica 30.62](#) para ver información completa

- Diseñado con un punto de accionamiento único para el evento neumático, independiente de la presión de suministro de agua, y un solenoide eléctrico integrado
- Utiliza una conexión NPT de ½" | 15 mm, cableada para 24 VCC
- Presiones de hasta 300 psi | 2068 kPa | 21 bares



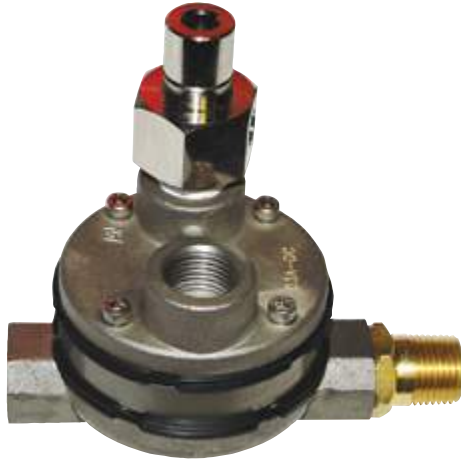

Aprobaciones/Listados:



## Actuador de baja presión

SERIE 776

[Descargue la ficha técnica 30.65](#) para ver información completa

- Diseñado con un punto de accionamiento único para el evento neumático, independiente de la presión de suministro de agua
- Viene incluido de manera estándar en las válvulas secas FireLock NXT™ Serie 768, de diluvio Serie 769 y de preacción Serie 769
- Presiones de hasta 300 psi | 2068 kPa | 21 bares



Aprobaciones/Listados:



## Actuador neumático doble

SERIE 798

[Descargue la ficha técnica 30.61](#) para ver información completa

- Diseñado para accionarse a 7 psi | 48 kPa | 0.5 bares tanto para el piloto como para el sistema de rociadores
- Presiones de hasta 300 psi | 2068 kPa | 21 bares



Aprobaciones/Listados:

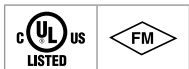

## Válvula esférica de retención FireLock™

SERIE 748

[Descargue la ficha técnica 30.44](#) para ver información completa

- Permanece completamente abierta para permitir el flujo de aire libre hasta que se active la válvula de control del rociador, luego de lo cual el flujo de agua que ingresa al sistema de rociadores cerrará la válvula esférica de retención y evitará que se inunde la configuración de suministro de aire
- Presiones de hasta 300 psi | 2068 kPa | 21 bares



## Autodrenaje FireLock™

SERIE 749

[Descargue la ficha técnica 30.43](#) para ver información completa

- Drena la línea de carga del diafragma, e impide que este se represurice
- Se debe repositonar manualmente luego de colapsar
- Presiones de hasta 300 psi | 2068 kPa | 21 bares

### Aprobaciones/Listados:



## Panel de descarga manual

SERIE 755

[Descargue la ficha técnica 30.41](#) para ver información completa

- Funciona como dispositivo actuador operado manualmente
- Contiene una válvula esférica especial de un cuarto de vuelta instalada en una carcasa de acero pintada
- Presiones de hasta 300 psi | 2068 kPa | 21 bares



## Acelerador seco FireLock™

SERIE 746-LPA

[Descargue la ficha técnica 30.64](#) para ver información completa

- Diseñado para válvulas secas Serie 768 y de preacción Serie 769 con el fin de acelerar el tiempo de respuesta y/o acomodar un sistema más grande
- Presiones de aire del sistema desde 13 psi | 90 kPa | 0.9 bares a 18 psi | 124 kPa | 1.2 bares
- Presiones de hasta 300 psi | 2068 kPa | 21 bares

### Aprobaciones/Listados:





Aprobaciones/Listados:



## Cámara retardo de FireLock™

SERIE 752

[Descargue la ficha técnica 30.31](#) para ver información completa

- Reduce la posibilidad de falsas alarmas debido a aumentos de presión del suministro de agua
- Diseñado para uso con válvulas check de alarma Victaulic® Serie 751
- Presiones de hasta 300 psi | 2068 kPa | 21 bares

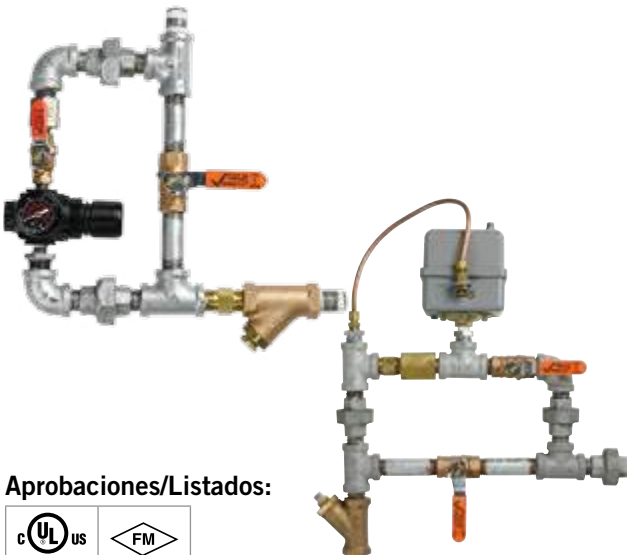

Aprobaciones/Listados:

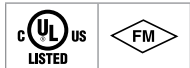

## Montaje de configuración de mantenimiento de aire FireLock™

SERIES 757 y 757P

[Descargue la ficha técnica 30.35 y 30.36](#) para ver información completa

- Reduce el aire de suministro de alta presión a través del regulador integral hasta una presión recomendada de acuerdo con el suministro de agua
- Serie 757P diseñada con un interruptor de presión para uso con compresores pequeños no provistos de interruptores de control de presión



Aprobaciones/Listados:



## Kit de drenaje de columna de agua

SERIE 75D

[Descargue la ficha técnica 30.34](#) para ver información completa

- Drena automáticamente el agua residual en la tubería principal sobre la clapeta
- No requiere mantenimiento del operador ni nuevos ajustes
- Presiones de hasta 175 psi | 1207 kPa | 12 bares



## Kit de alarma suplementaria

SERIE 75B

[Descargue la ficha técnica 30.33](#) para ver información completa

- Asegura que continúe la alarma mecánica incluso si la clapeta se cierra y el agua se acumula sobre ella en el sistema
- Presiones de hasta 300 psi | 2068 kPa | 21 bares

### Aprobaciones/Listados:



## Alarma del motor accionado por agua

SERIE 760

[Descargue la ficha técnica 30.32](#) para ver información completa

- Dispositivo mecánico accionado por agua que envía señales del caudal de agua en un sistema de rociadores automáticos
- Para espesores de pared de 2–13" | 51–330 mm
- El esmalte rojo es el acabado estándar para el encofrado

### Aprobaciones/Listados:



Intro

VicFlex™

Acoples

Conexiones

Oficio  
por corte

Válvulas  
y accesorios

**Dispositivos  
y accesorios**

Rociadores  
automáticos

Victaulic  
Vortex™

Sistemas  
especializados

Herramientas  
de preparación  
de tuberías

Datos  
de diseño

Índice

## Rociadores automáticos

Los rociadores Victaulic® FireLock™ están diseñados para una amplia variedad de aplicaciones y están disponibles con diversos acabados y capacidades de temperatura, apariencias y requisitos de rendimiento.

Victaulic ofrece una completa línea de accesorios, protectores, escudos, chapetones, placas de expansión y cubiertas, todas diseñadas para ofrecerle un proveedor único en su próximo proyecto de rociadores.

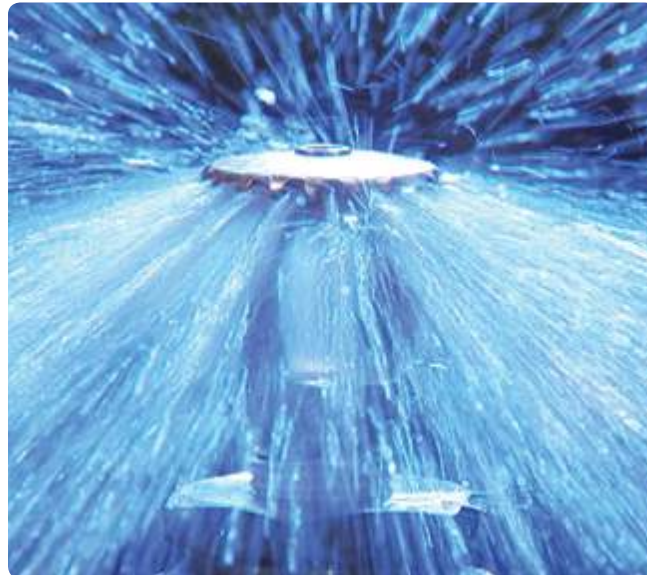

### Categoría

	Estándar comercial	43–44
	Cobertura extendida	45–46
	Almacenamiento	47–48
	Residencial	49
	Aplicación específica	50
	Red seca	51–52
	Boquillas	53
	Llaves	54
	Accesorios	54

### página

## Rociadores Victaulic® FireLock™

### Instalación fácil y segura

Las llaves de vaso de extremo abierto y las llaves para rociadores empotrados están específicamente diseñadas para instalar rociadores Victaulic.

### Diseño innovador

Los nuevos modelos de rociador V3102 y V3104 ofrecen cobertura de rociado extendida con una placa cubierta plana de atractiva apariencia.

### Revestimientos patentados

VC-250 es un revestimiento opcional resistente a la corrosión desarrollado por Victaulic para dar mayor protección a los rociadores *FireLock* ante cambios visuales y físicos derivados de su exposición al clima o a áreas que podrían especificarse como entornos químicos. Cuando es aplicado, este revestimiento multicapa a base de níquel cobre por completo a cada rociador *FireLock* para darle mayor resistencia a la corrosión y al mismo tiempo mantener su funcionalidad.

Tabla de capacidad nominal de temperatura					
Identificación de piezas Victaulic®	Temperatura – °F   °C		Clasificación de temperatura del rociador	Color del bulbo de vidrio	Color de eslabón soldado
	Capacidad nominal de temperatura	Temperatura ambiente máxima permitida			
A <sup>1</sup>	135 57	100 38	Común	Anaranjado	
C	155 68			Rojo	
D <sup>2</sup>	165 74	100 38	Común		
E	175 79	150 65	Intermedio	Amarillo	
F	200 93	150 65	Intermedio	Verde	
G	212 100	150 65	Intermedio		Negro con punto blanco/ brazos blancos
J	286 141	225 107	Alta	Azul	Negro con punto azul/brazos azules
K	360 182	300 149	Extra alto <sup>1</sup>	Morado	
M	Abierto		<sup>1</sup>	Abierto	Abierto
N	162 72	100 38	Común		Negro

<sup>1</sup> Solo respuesta estándar.

<sup>2</sup> Cubierta para uso con rociador oculto de respuesta estándar o rápida 175°F | 79°C o 200°F | 93°C

<sup>3</sup> 138°F | 59°C según LPCB

**Notas importantes:**

Todos los bulbos de vidrio ofrecen capacidades nominales de -67°F | -55°C hasta las indicadas en la tabla adyacente.

No todas las temperaturas están disponibles con todos los estilos de rociadores. Consulte la ficha técnica individual para ver información específica.

## Estándar comercial



Nota: Las aprobaciones y listados de clasificación de rociadores pueden variar según el modelo, la temperatura y el acabado. Para ver información regulatoria completa, consulte la ficha técnica de los productos.

## Respuesta estándar

Modelo/ SIN	Factor K, Imp.   S.I.	Riesgo	Tipo	Respuesta	Tamaño de rosca en pulg. (NPT)   mm	Temperatura nominal °F   °C (ver a continuación)	Aprobaciones	Acabado del rociador	Presión máxima en PSI   Bares	Llave	Ficha técnica
V2401	4.2 6.1	LH, OH	Vertical	SR	3/8 10	135, 155, 175, 200, 286	cULus	B, CH, WH, BL, C, N, VC-250	181 12.5	V27, V27-2	<a href="#">40.87</a>
V2403	4.2 6.1	LH, OH	Colgante	SR	3/8 10	135, 155, 175, 200, 286	cULus	B, CH, WH, BL, C, N, VC-250	181 12.5	V27, V27-2	<a href="#">40.87</a>
V2701	2.8 4.0	LH, OH	Europeo vertical	SR	1/2 15	135, 155, 175, 200, 286, 360	cULus, FM	B, CH, WH, BL, C, N, VC-250	175 12	V27, V27-2	<a href="#">40.40</a>
V2703	5.6 8.1	Todos	Vertical	SR	1/2 15	135, 155, 175, 200, 286, 360	cULus, FM, VdS, LPCB, CNBOP, CCC, GOST	B, CH, WH, BL, C, N, VC-250, W	250 17	V27, V27-2	<a href="#">40.10</a>
V2705	2.8 4.0	LH, OH	Colgante	SR	1/2 15	135, 155, 175, 200, 286, 360	cULus	B, CH, WH, BL, C, N, VC-250	175 12	V27, V27-2	<a href="#">40.40</a>
V2707	5.6 8.1	Todos	Colgante	SR	1/2 15	135, 155, 175, 200, 286, 360	cULus, FM, LPCB, CCC, GOST	B, CH, WH, BL, C, N, VC-250, W	250 17	V27, V27-2	<a href="#">40.10</a>
V2709	5.6 8.1	Todos	Horizontal de pared	SR	1/2 15	135, 155, 175, 200, 286, 360	cULus, FM, LPCB, CCC, GOST	B, CH, WH, BL, C, N, VC-250, W	250 17	V27, V27-2	<a href="#">40.11</a>
V2725	5.6 8.1	OH	Conven- cional	SR	1/2 15	135, 155, 175, 200, 286, 360	cULus, VdS, LPCB	B, CH, WH, N, VC-250, W	175 12	V27, V27-2	<a href="#">40.17</a>
V2727	5.6 8.1	Todos	Europeo colgante	SR	1/2 15	135, 155, 175, 200, 286, 360	cULus, VdS, LPCB, CNBOP	B, CH, WH, N, VC-250	181 12.5	V27, V27-2	<a href="#">40.18</a>
V2753	5.6 8.1	OH	Conven- cional	SR	1/2 15	135, 155, 175, 200, 286, 360	cULus	B, N, VC-250	300 21	V27, V27-2	<a href="#">40.27</a>
V3401	8.0 11.5	Todos	Vertical	SR	3/4 20	135, 155, 175, 200, 286, 360	cULus, FM, LPCB	B, CH, WH, BL, C, N, VC-250, W	175 12	V34	<a href="#">40.15</a>
V3405	8.0 11.5	Todos	Colgante	SR	3/4 20	135, 155, 175, 200, 286, 360	cULus, FM, GOST	B, CH, WH, BL, C, N, VC-250, W	175 12	V34	<a href="#">40.15</a>
V3409	8.0 11.5	Todos	Horizontal de pared	SR	3/4 20	135, 155, 175, 200, 286, 360	cULus, GOST	B, CH, WH, BL, C, N, VC-250, W	175 12	V34	<a href="#">40.16</a>
V3423	8.0 11.5	Todos	Europeo colgante	SR	3/4 20	135, 155, 175, 200, 286, 360	VdS, LPCB, CNBOP	B, CH, WH, C, N, VC-250	181 12.5	V34	<a href="#">40.19</a>
V3801	5.6 8.1	LH, OH	Colgante oculto	SR	1/2 15	135, 155, 175, 200	cULus, LPCB, CCC, GOST	B, CH, WH, BL, C	300 21	V38-4, V38-5	<a href="#">40.50</a>
V3807	5.6 8.1	LH, OH	Colgante oculto	SR	1/2 15	135, 155, 175, 200	cULus	B, CH, WH, BL, C	300 21	V38-4, V38-5	<a href="#">40.55</a>

Tipo de riesgo		Tipo de respuesta		Temperatura nominal		Acabados de rociadores	
Riesgo ligero	LH	Respuesta estándar	SR	135°F	57°C	Latón corriente	B
Riesgo normal	OH	Respuesta rápida	QR	155°F	68°C	Cromado	CH
LH, OH, Extra y almacenamiento	Todos	Respuesta rápida	FR	175°F	79°C	Pintura blanca	WH
Residencial	Res	Abierto	Abierto	200°F	93°C	Pintura negra	BL
Aplicación específica	Espec			286°F	141°C	A pedido	C
				360°F	182°C	Níquel Teflon™	N
						VC-250	VC-250
						Cera	W



# Estándar comercial



Nota: Las aprobaciones y listados de clasificación de rociadores pueden variar según el modelo, la temperatura y el acabado. Para ver información regulatoria completa, consulte la ficha técnica de los productos.

### Respuesta rápida

Modelo/ SIN	Factor K, Imp.   S.I.	Riesgo	Tipo	Respuesta	Tamaño de rosca en pulg. (NPT)   mm	Temperatura nominal en °F   °C	Aprobaciones	Acabado del rociador	Presión máxima en PSI   Bares	Llave	Ficha técnica
V2402	4.2 6.1	LH, OH	Vertical	QR	3/8 10	135, 155, 175, 200, 286	cULus	B, CH, WH, BL, C, N, VC-250	181 12.5	V27, V27-2	<a href="#">40.87</a>
V2404	4.2 6.1	LH, OH	Colgante	QR	3/8 10	135, 155, 175, 200, 286	cULus	B, CH, WH, BL, C, N, VC-250	181 12.5	V27, V27-2	<a href="#">40.87</a>
V2702	2.8 4.0	LH, OH	Europeo vertical	QR	1/2 15	135, 155, 175, 200, 286	cULus, FM	B, CH, WH, BL, C, N, VC-250	175 12	V27, V27-2	<a href="#">40.40</a>
V2704	5.6 8.1	Todos	Vertical	QR	1/2 15	135, 155, 175, 200, 286	cULus, FM, VdS, LPCB, CNBOP, CCC, GOST	B, CH, WH, BL, C, N, VC-250	250 17	V27, V27-2	<a href="#">40.10</a>
V2706	2.8 4.0	LH, OH	Colgante	QR	1/2 15	135, 155, 175, 200, 286	cULus	B, CH, WH, BL, C, N, VC-250	175 12	V27, V27-2	<a href="#">40.40</a>
V2708	5.6 8.1	Todos	Colgante	QR	1/2 15	135, 155, 175, 200, 286	cULus, FM, CCC, GOST	B, CH, WH, BL, C, N, VC-250	250 17	V27, V27-2	<a href="#">40.10</a>
V2710	5.6 8.1	Todos	Horizontal de pared	QR	1/2 15	135, 155, 175, 200, 286,	cULus, FM, LPCB, GOST	B, CH, WH, BL, C, N, VC-250, W	250 17	V27, V27-2	<a href="#">40.11</a>
V2726	5.6 8.1	OH	Conven- cional	QR	1/2 15	135, 155, 175, 200, 286	cULus, VdS, LPCB	B, CH, WH, N, VC-250, W	175 12	V27, V27-2	<a href="#">40.17</a>
V2728	5.6 8.1	Todos	Europeo colgante	QR	1/2 15	135, 155, 175, 200, 286	cULus, VdS, LPCB, CNBOP	B, CH, WH, N, VC-250	181 12.5	V27, V27-2	<a href="#">40.18</a>
V2754	5.6 8.1	OH	Conven- cional	QR	1/2 15	135, 155, 175, 200, 286, 360	cULus	B, N, VC-250	300 21	V27, V27-2	<a href="#">40.27</a>
V3402	8.0 11.5	Todos	Vertical	QR	3/4 20	135, 155, 175, 200, 286	cULus, FM, LPCB	B, CH, WH, BL, C, N, VC-250, W	175 12	V34	<a href="#">40.15</a>
V3406	8.0 11.5	Todos	Colgante empotrado	QR	3/4 20	135, 155, 175, 200	cULus, FM, GOST	B, CH, WH, BL, C, N, VC-250, W	175 12	V34	<a href="#">40.15</a>
V3410	8.0 11.5	Todos	Horizontal de pared	QR	3/4 20	135, 155, 175, 200, 286	cULus, GOST	B, CH, WH, BL, C, N, VC-250, W	175 12	V34	<a href="#">40.16</a>
V3424	8.0 11.5	Todos	Europeo colgante	QR	3/4 20	135, 155, 175, 200, 286	VdS, LPCB, CNBOP	B, CH, WH, C, N, VC-250	181 12.5	V34	<a href="#">40.19</a>
V3802	5.6 8.1	LH, OH	Colgante oculto	QR	1/2 15	135, 155, 175, 200	cULus, FM, LPCB, GOST	B, CH, WH, BL, C	175 12	V38-4, V38-5	<a href="#">40.50</a>
V3808	5.6 8.1	LH, OH	Colgante oculto	QR	1/2 15	135, 155, 175, 200	cULus	B, CH, WH, BL, C	300 21	V38-4, V38-5	<a href="#">40.55</a>

Tipo de riesgo		Tipo de respuesta		Temperatura nominal		Acabados de rociadores	
Riesgo ligero	LH	Respuesta estándar	SR	135°F	57°C	Latón corriente	B
Riesgo normal	OH	Respuesta rápida	QR	155°F	68°C	Cromado	CH
LH, OH, Extra y almacenamiento	Todos	Respuesta rápida	FR	175°F	79°C	Pintura blanca	WH
Residencial	Res	Abierto	Abierto	200°F	93°C	Pintura negra	BL
Aplicación específica	Espec			286°F	141°C	A pedido	C
				360°F	182°C	Níquel Teflon™	N
						VC-250	VC-250
						Cera	W

## Cobertura extendida



Nota: Las aprobaciones y listados de clasificación de rociadores pueden variar según el modelo, la temperatura y el acabado. Para ver información regulatoria completa, consulte la ficha técnica de los productos.

### Respuesta estándar

Modelo/SIN	Factor K, Imp.   S.I.	Riesgo	Tipo	Respuesta	Tamaño de rosca en pulg. (NPT)   mm	Temperatura nominal en °F   °C	Aprobaciones	Acabado del rociador	Presión máxima en PSI   Bares	Llave	Ficha técnica
V3411	11.2 16.1	LH	Colgante	SR	¾ 20	135, 155, 175, 200	cULus, FM	B, CH, WH, BL, C, N, VC-250	175 12	V34	<a href="#">40.30</a>
V3413	14.0 20.2	LH	Colgante	SR	¾ 20	135, 155, 175, 200	cULus, FM	B, CH, WH, BL, C, N, VC-250	175 12	V34	<a href="#">40.31</a>
V3415	8.0 11.5	LH	Horizontal de pared	SR	¾ 20	135, 155, 175, 200	cULus, FM	B, CH, WH, BL, C, N, VC-250	175 12	V34	<a href="#">40.33</a>
V3421	14.0 20.2	OH	Colgante	SR	¾ 20	155, 175, 200, 286	cULus	B, CH, WH, BL, C, VC-250	175 12	V34	<a href="#">40.34</a>
V3425	14.0 20.2	OH	Vertical	SR	¾ 20	155, 175, 200, 286	cULus	B, CH, WH, BL, C, VC-250	175 12	V34	<a href="#">40.34</a>

Tipo de riesgo		Tipo de respuesta		Temperatura nominal		Acabados de rociadores	
Riesgo ligero	LH	Respuesta estándar	SR	135°F	57°C	Latón corriente	B
Riesgo normal	OH	Respuesta rápida	QR	155°F	68°C	Cromado	CH
LH, OH, Extra y almacenamiento	Todos	Respuesta rápida	FR	175°F	79°C	Pintura blanca	WH
Residencial	Res	Abierto	Abierto	200°F	93°C	Pintura negra	BL
Aplicación específica	Espec			286°F	141°C	A pedido	C
				360°F	182°C	Níquel Teflon™	N
						VC-250	VC-250
						Cera	W

## Cobertura extendida



Nota: Las aprobaciones y listados de clasificación de rociadores pueden variar según el modelo, la temperatura y el acabado. Para ver información regulatoria completa, consulte la ficha técnica de los productos.

### Respuesta rápida

Modelo/SIN	Factor K, Imp.   S.I.	Riesgo	Tipo	Respuesta	Tamaño de rosca en pulg. (NPT)   mm	Temperatura nominal en °F   °C	Aprobaciones	Acabado del rociador	Presión máxima en PSI   Bares	Llave	Ficha técnica
V3102	8.0 11.2	LH	Colgante oculto	QR	¾ 20	135	cULus	B, CH, WH, BL, C	175 12	V31, V33	<a href="#">40.76</a>
V3104	11.2 16.1	LH	Colgante oculto	QR	¾ 20	135	cULus	B, CH, WH, BL, C	175 12	V31, V33	<a href="#">40.76</a>
V3412	11.2 16.1	LH	Colgante	QR	¾ 20	135, 155, 175, 200	cULus, FM	B, CH, WH, BL, C, N, VC-250	175 12	V34	<a href="#">40.30</a>
V3414	14.0 20.2	LH	Colgante	QR	¾ 20	135, 155, 175, 200	cULus, FM	B, CH, WH, BL, C, N, VC-250	175 12	V34	<a href="#">40.31</a>
V3416	8.0 11.5	LH	Horizontal de pared	QR	¾ 20	135, 155, 175, 200	cULus, FM	B, CH, WH, BL, C, N, VC-250	175 12	V34	<a href="#">40.33</a>

Tipo de riesgo		Tipo de respuesta		Temperatura nominal		Acabados de rociadores	
Riesgo ligero	LH	Respuesta estándar	SR	135°F	57°C	Latón corriente	B
Riesgo normal	OH	Respuesta rápida	QR	155°F	68°C	Cromado	CH
LH, OH, Extra y almacenamiento	Todos	Respuesta rápida	FR	175°F	79°C	Pintura blanca	WH
Residencial	Res	Abierto	Abierto	200°F	93°C	Pintura negra	BL
Aplicación específica	Espec			286°F	141°C	A pedido	C
				360°F	182°C	Níquel Teflon™	N
						VC-250	VC-250
						Cera	W

## Almacenamiento

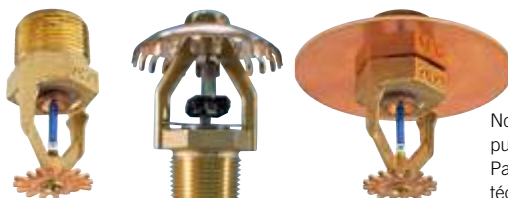

Nota: Las aprobaciones y listados de clasificación de rociadores pueden variar según el modelo, la temperatura y el acabado. Para ver información regulatoria completa, consulte la ficha técnica de los productos.

Respuesta estándar											
Modelo/SIN	Factor K, Imp.   S.I.	Riesgo	Tipo	Respuesta	Tamaño de rosca en pulg. (NPT)   mm	Temperatura nominal en °F   °C	Aprobaciones	Acabado del rociador	Presión máxima en PSI   Bares	Llave	Ficha técnica
V2721	5.6 8.1	Todos	Vertical	SR	½ 15	135, 155, 175, 200, 286	cULus, FM	B, VC-250	175 12	V27, V38	<a href="#">40.22</a>
V2723	5.6 8.1	Todos	Colgante	SR	½ 15	135, 155, 175, 200, 286	cULus, FM	B, VC-250	175 12	V27, V38	<a href="#">40.22</a>
V3403	11.2 16.1	Todos	Vertical	SR	¾ 20	135, 155, 175, 200, 286	cULus, FM, GOST	B, CH, WH, N, VC-250	175 12	V44	<a href="#">40.20</a>
V3407	11.2 16.1	Todos	Colgante	SR	¾ 20	135, 155, 175, 200, 286	cULus, FM, GOST	B, CH, WH, N, VC-250	175 12	V44	<a href="#">40.20</a>
V3417	8.0 11.5	Todos	Vertical	SR	¾ 20	135, 155, 175, 200, 286	cULus, FM	B, VC-250	175 12	V34	<a href="#">40.23</a>
V3419	8.0 11.5	Todos	Colgante	SR	¾ 20	135, 155, 175, 200, 286	cULus, FM	B, VC-250	175 12	V34	<a href="#">40.23</a>
V4601	25.2 36.8	Todos	LP-46 colgante de baja presión	SR	1 25	162, 212, 286	cULus, FM	B	175 12	V46	<a href="#">40.95</a>
V4603	25.2 36.8	Todos	LP-46 vertical de baja presión	SR	1 25	162, 212, 286	FM	B	175 12	V46	<a href="#">40.98</a>

Tipo de riesgo		Tipo de respuesta		Temperatura nominal		Acabados de rociadores	
Riesgo ligero	LH	Respuesta estándar	SR	135°F	57°C	Latón corriente	B
Riesgo normal	OH	Respuesta rápida	QR	155°F	68°C	Cromado	CH
LH, OH, Extra y almacenamiento	Todos	Respuesta rápida	FR	175°F	79°C	Pintura blanca	WH
Residencial	Res	Abierto	Abierto	200°F	93°C	Pintura negra	BL
Aplicación específica	Espec			286°F	141°C	A pedido	C
				360°F	182°C	Níquel Teflon™	N
						VC-250	VC-250
						Cera	W

# Almacenamiento

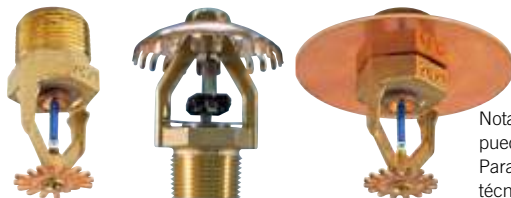

Nota: Las aprobaciones y listados de clasificación de rociadores pueden variar según el modelo, la temperatura y el acabado. Para ver información regulatoria completa, consulte la ficha técnica de los productos.

### Respuesta rápida

Modelo/ SIN	Factor K, Imp.   S.I.	Riesgo	Tipo	Respuesta	Tamaño de rosca en pulg. (NPT)   mm	Temperatura nominal en °F   °C	Aprobaciones	Acabado del rociador	Presión máxima en PSI   Bares	Llave	Ficha técnica
V2722	5.6 8.1	Todos	Vertical	QR	½ 15	135, 155, 175, 200, 286	cULus, FM	B, VC-250	175 12	V27, V38	<a href="#">40.22</a>
V2724	5.6 8.1	Todos	Colgante	QR	½ 15	135, 155, 175, 200, 286	cULus, FM	B, VC-250	175 12	V27, V38	<a href="#">40.22</a>
V3404	11.2 16.1	Todos	Vertical	QR	¾ 20	135, 155, 175, 200, 286	cULus, FM, GOST	B, CH, WH, N, VC-250	175 12	V44	<a href="#">40.20</a>
V3408	11.2 16.1	Todos	Colgante	QR	¾ 20	135, 155, 175, 200, 286	cULus, FM, GOST	B, CH, WH, N, VC-250	175 12	V44	<a href="#">40.20</a>
V3418	8.0 11.5	Todos	Vertical	QR	¾ 20	135, 155, 175, 200, 286	cULus, FM	B, VC-250	175 12	V34	<a href="#">40.23</a>
V3420	8.0 11.5	Todos	Colgante	QR	¾ 20	135, 155, 175, 200, 286	cULus, FM	B, VC-250	175 12	V34	<a href="#">40.23</a>

Tipo de riesgo		Tipo de respuesta		Temperatura nominal		Acabados de rociadores	
Riesgo ligero	LH	Respuesta estándar	SR	135°F	57°C	Latón corriente	B
Riesgo normal	OH	Respuesta rápida	QR	155°F	68°C	Cromado	CH
LH, OH, Extra y almacenamiento	Todos	Respuesta rápida	FR	175°F	79°C	Pintura blanca	WH
Residencial	Res	Abierto	Abierto	200°F	93°C	Pintura negra	BL
Aplicación específica	Espec			286°F	141°C	A pedido	C
				360°F	182°C	Níquel Teflon™	N
						VC-250	VC-250
						Cera	W

## Residencial



Nota: Las aprobaciones y listados de clasificación de rociadores pueden variar según el modelo, la temperatura y el acabado. Para ver información regulatoria completa, consulte la ficha técnica de los productos.

## Respuesta rápida

Modelo/SIN	Factor K, Imp.   S.I.	Riesgo	Tipo	Respuesta	Tamaño de rosca en pulg. (NPT)   mm	Temperatura nominal en °F   °C	Aprobaciones	Acabado del rociador	Presión máxima en PSI   Bares	Llave	Ficha técnica
V2738	4.2 6.0	Res	Horizontal de pared	QR	½ 15	155, 175	cULus	B, CH, WH, BL, C, VC-250	175 12	V27, V27-2	<a href="#">40.54</a>
V2740	4.9 7.1	Res	Colgante	QR	½ 15	155, 175	cULus	B, CH, WH, C, VC-250	175 12	V27, V27-1	<a href="#">40.47</a>
V2742	4.9 7.1	Res	Colgante oculto	QR	½ 15	155	cULus	CH, WH, BL, C, VC-250	175 12	V39, V27-2	<a href="#">40.52</a>
V2744	5.6 8.1	Res	Horizontal de pared	QR	½ 15	155, 175	cULus	B, CH, WH, C, VC-250	175 12	V27, V27-2	<a href="#">40.49</a>
V2902	6.9 9.9	Res	Colgante	QR	½ 15	155	cULus	B, CH, WH, BL, C	175 12	V29	<a href="#">40.44</a>
V3426	6.9 9.9	Res	Colgante	QR	¾ 20	155, 175	cULus	B, CH, WH, C, VC-250	175 12	V34	<a href="#">40.48</a>
V3806	5.6 8.1	Res	Colgante oculto	QR	½ 15	155	cULus	B, CH, WH, BL, C	175 12	V38-4	<a href="#">40.43</a>

Tipo de riesgo		Tipo de respuesta		Temperatura nominal		Acabados de rociadores	
Riesgo ligero	LH	Respuesta estándar	SR	135°F	57°C	Latón corriente	B
Riesgo normal	OH	Respuesta rápida	QR	155°F	68°C	Cromado	CH
LH, OH, Extra y almacenamiento	Todos	Respuesta rápida	FR	175°F	79°C	Pintura blanca	WH
Residencial	Res	Abierto	Abierto	200°F	93°C	Pintura negra	BL
Aplicación específica	Espec			286°F	141°C	A pedido	C
				360°F	182°C	Níquel Teflon™	N
						VC-250	VC-250
						Cera	W

# Aplicación específica



Nota: Las aprobaciones y listados de clasificación de rociadores pueden variar según el modelo, la temperatura y el acabado. Para ver información regulatoria completa, consulte la ficha técnica de los productos.

### Respuesta rápida

Modelo/SIN	Factor K, Imp.   S.I.	Riesgo	Tipo	Respuesta	Tamaño de rosca en pulg. (NPT)   mm	Temperatura nominal en °F   °C	Aprobaciones	Acabado del rociador	Presión máxima en PSI   Bares	Llave	Ficha técnica
V2502	4.2 6.1	Espec	Vertical	QR	1/2 15	175	cULus	B	175 12	V25	<a href="#">40.09</a>

Tipo de riesgo		Tipo de respuesta		Temperatura nominal		Acabados de rociadores	
Riesgo ligero	LH	Respuesta estándar	SR	135°F	57°C	Latón corriente	B
Riesgo normal	OH	Respuesta rápida	QR	155°F	68°C	Cromado	CH
LH, OH, Extra y almacenamiento	Todos	Respuesta rápida	FR	175°F	79°C	Pintura blanca	WH
Residencial	Res	Abierto	Abierto	200°F	93°C	Pintura negra	BL
Aplicación específica	Espec			286°F	141°C	A pedido	C
				360°F	182°C	Níquel Teflon™	N
						VC-250	VC-250
						Cera	W

## Red Seca



Nota: Las aprobaciones y listados de clasificación de rociadores pueden variar según el modelo, la temperatura y el acabado. Para ver información regulatoria completa, consulte la ficha técnica de los productos.

### Respuesta estándar

Modelo/SIN	Factor K, Imp.   S.I.	Riesgo	Tipo	Respuesta	Tamaño de rosca en pulg. (NPT)   mm	Temperatura nominal en °F   °C	Aprobaciones	Acabado del rociador	Presión máxima en PSI   Bares	Llave	Ficha técnica
V3301	5.6 8.1	LH, OH	Colgante oculto	SR	1 25	135, 155, 165, 200	cULus	B, CH, WH, BL, C	175 12	V33	<a href="#">40.68</a>
V3303	8.0 11.2	LH, OH	Colgante oculto	SR	1 25	135, 155, 165, 200	cULus	B, CH, WH, BL, C	175 12	V33	<a href="#">40.69</a>
V3601	5.6 8.1	Todos	Vertical	SR	1 25	135, 155, 200, 286	cULus, FM	B, CH, WH, BL, C, N, VC-250, W	175 12	V36	<a href="#">40.62</a>
V3603	8.0 11.2	Todos	Vertical	SR	1 25	135, 155, 200, 286	cULus, FM	B, CH, WH, BL, C, N, VC-250, W	175 12	V36	<a href="#">40.63</a>
V3605	5.6 8.1	Todos	Colgante	SR	1 25	135, 155, 200, 286	cULus, FM	B, CH, WH, BL, C, N, VC-250, W	175 12	V36	<a href="#">40.60</a>
V3607	8.0 11.2	Todos	Colgante	SR	1 25	135, 155, 200, 286	cULus, FM	B, CH, WH, BL, C, N, VC-250, W	175 12	V36	<a href="#">40.61</a>
V3609	5.6 8.1	LH	Horizontal de pared	SR	1 25	135, 155, 200, 286	cULus, FM	B, CH, WH, BL, C, N, VC-250, W	175 12	V36	<a href="#">40.64</a>
V3611	8.0 11.2	LH, OH	Horizontal de pared	SR	1 25	135, 155, 200, 286	cULus	B, CH, WH, BL, C, N, VC-250, W	175 12	V36	<a href="#">40.65</a>

Los rociadores de tipo red seca están disponibles en gran variedad de configuraciones (montaje a ras, escudo telescópico, cilindro convencional, intermedio, extendido, empotrado). Consulte la documentación de ficha técnica para ver detalles específicos.

Tipo de riesgo		Tipo de respuesta		Temperatura nominal		Acabados de rociadores	
Riesgo ligero	LH	Respuesta estándar	SR	135°F	57°C	Latón corriente	B
Riesgo normal	OH	Respuesta rápida	QR	155°F	68°C	Cromado	CH
LH, OH, Extra y almacenamiento	Todos	Respuesta rápida	FR	175°F	79°C	Pintura blanca	WH
Residencial	Res	Abierto	Abierto	200°F	93°C	Pintura negra	BL
Aplicación específica	Espec			286°F	141°C	A pedido	C
				360°F	182°C	Níquel Teflon™	N
						VC-250	VC-250
						Cera	W



# Red Seca



Nota: Las aprobaciones y listados de clasificación de rociadores pueden variar según el modelo, la temperatura y el acabado. Para ver información regulatoria completa, consulte la ficha técnica de los productos.

### Respuesta rápida

Modelo/ SIN	Factor K, Imp.   S.I.	Riesgo	Tipo	Respuesta	Tamaño de rosca en pulg. (NPT)   mm	Temperatura nominal en °F   °C	Aprobaciones	Acabado del rociador	Presión máxima en PSI   Bares	Llave	Ficha técnica
V3302	5.6 8.1	LH, OH	Colgante oculto	QR	1 25	135, 155, 165, 200	cULus	B, CH, WH, BL, C	175 12	V33	<a href="#">40.68</a>
V3304	8.0 11.2	LH, OH	Colgante oculto	QR	1 25	135, 155, 165, 200	cULus	B, CH, WH, BL, C	175 12	V33	<a href="#">40.69</a>
V3602	5.6 8.1	Todos	Vertical	QR	1 25	135, 155, 200, 286	cULus, FM	B, CH, WH, BL, C, N, VC-250, W	175 12	V36	<a href="#">40.62</a>
V3604	8.0 11.2	Todos	Vertical	QR	1 25	135, 155, 200, 286	cULus, FM	B, CH, WH, BL, C, N, VC-250, W	175 12	V36	<a href="#">40.63</a>
V3606	5.6 8.1	Todos	Colgante	QR	1 25	135, 155, 200, 286	cULus, FM	B, CH, WH, BL, C, N, VC-250, W	175 12	V36	<a href="#">40.60</a>
V3608	8.0 11.2	Todos	Colgante	QR	1 25	135, 155, 200, 286	cULus, FM	B, CH, WH, BL, C, N, VC-250, W	175 12	V36	<a href="#">40.61</a>
V3610	5.6 8.1	LH	Horizontal de pared	QR	1 25	135, 155, 200, 286	cULus, FM	B, CH, WH, BL, C, N, VC-250, W	175 12	V36	<a href="#">40.64</a>
V3612	8.0 11.2	LH, OH	Horizontal de pared	QR	1 25	135, 155, 200, 286	cULus	B, CH, WH, BL, C, N, VC-250, W	175 12	V36	<a href="#">40.65</a>

Los rociadores de tipo red seca están disponibles en gran variedad de configuraciones (montaje a ras, escudo telescópico, cilindro convencional, intermedio, extendido, empotrado). Consulte la documentación de ficha técnica para ver detalles específicos.

Tipo de riesgo		Tipo de respuesta		Temperatura nominal		Acabados de rociadores	
Riesgo ligero	LH	Respuesta estándar	SR	135°F	57°C	Latón corriente	B
Riesgo normal	OH	Respuesta rápida	QR	155°F	68°C	Cromado	CH
LH, OH, Extra y almacenamiento	Todos	Respuesta rápida	FR	175°F	79°C	Pintura blanca	WH
Residencial	Res	Abierto	Abierto	200°F	93°C	Pintura negra	BL
Aplicación específica	Espec			286°F	141°C	A pedido	C
				360°F	182°C	Níquel Teflon™	N
						VC-250	VC-250
						Cera	W

## Boquillas



Nota: Las aprobaciones y listados de clasificación de rociadores pueden variar según el modelo, la temperatura y el acabado. Para ver información regulatoria completa, consulte la ficha técnica de los productos.

## Respuesta abierta

Modelo/SIN	Factor K, Imp.   S.I.	Riesgo	Tipo	Respuesta	Tamaño de rosca en pulg. (NPT)   mm	Temperatura nominal en °F   °C	Aprobaciones	Acabado del rociador	Presión máxima en PSI   Bares	Llave	Ficha técnica
V1001	1.4 2.0	—	Rociador para ventanas	Abierto	½ 15	Abierto	cULus, GOST	B, CH	175 12	V27	<a href="#">40.72</a>
V1003	2.0 2.9	—	Rociador para ventanas	Abierto	½ 15	Abierto	cULus, GOST	B, CH	175 12	V27	<a href="#">40.72</a>
V1005	2.8 4.0	—	Rociador para ventanas	Abierto	½ 15	Abierto	cULus, GOST	B, CH	175 12	V27	<a href="#">40.72</a>
V1007	4.2 5.9	—	Rociador para ventanas	Abierto	½ 15	Abierto	cULus, GOST	B, CH	175 12	V27	<a href="#">40.72</a>
V1009	5.6 8.1	—	Rociador para ventanas	Abierto	½ 15	Abierto	cULus, GOST	B, CH	175 12	V27	<a href="#">40.72</a>
V1011	8.0 11.5	—	Rociador para ventanas	Abierto	½ 15	Abierto	cULus, GOST	B, CH	175 12	V27	<a href="#">40.72</a>
V1013	11.5 16.3	—	Rociador para ventanas	Abierto	½ 15	Abierto	cULus, GOST	B, CH	175 12	V27	<a href="#">40.72</a>
V2601	2.8 4.0	—	Boquilla para espuma	Abierto	½ 15	Abierto	cULus	B	175 12	V26	<a href="#">40.73</a>
V2603	5.6 8.1	—	Boquilla para espuma	Abierto	½ 15	Abierto	cULus, GOST	B	175 12	V26	<a href="#">40.73</a>
V1201 - V1278	1.2 – 7.2 1.7 – 10.4	—	Boquilla rociadora abierta	Abierto	½ 15	Abierto	cULus, FM, GOST	B, N, VC-250	175 12	V27	<a href="#">40.96</a>

Tipo de riesgo		Tipo de respuesta		Temperatura nominal		Acabados de rociadores	
Riesgo ligero	LH	Respuesta estándar	SR	135°F	57°C	Latón corriente	B
Riesgo normal	OH	Respuesta rápida	QR	155°F	68°C	Cromado	CH
LH, OH, Extra y almacenamiento	Todos	Respuesta rápida	FR	175°F	79°C	Pintura blanca	WH
Residencial	Res	Abierto	Abierto	200°F	93°C	Pintura negra	BL
Aplicación específica	Espec			286°F	141°C	A pedido	C
				360°F	182°C	Níquel Teflon™	N
						VC-250	VC-250
						Cera	W

## Llaves



Tipo de llave	Modelo de llave													
	Modelo V25	Boquilla de espuma Modelo V26	Modelo V27	Modelo V27-2	Modelo V29 a ras	Modelo V29-1	Modelo V33	Modelo V34	Modelo V36	Modelo V38-4	Modelo V38-5, llave de vaso	Modelo V39	Modelo V44	Modelo V46
Extremo abierto	•	•	•					•	•				•	•
Empotrado				•				•	•					
Casquillo					•	•	•			•	•			
Raso					•	•								
Oculto				•			•		•	•	•	•		

[Descargue la ficha técnica 40.80](#) para ver información completa

## Accesorios



Protectores de rociador

[Descargue la ficha técnica 40.83](#) para ver información completa



Gabinete de almacenamiento de rociadores

[Descargue la ficha técnica 40.81](#) para ver información completa



Placa de expansión

[Descargue la ficha técnica 40.84](#) para ver información completa



Chapeón de rociador

[Descargue la ficha técnica 40.88](#) para ver información completa

## Victaulic Vortex™

El sistema de supresión de incendios *Victaulic Vortex* se deriva de la experiencia en innovación y desarrollo de productos de Victaulic® y proporciona las mejores capacidades de los sistemas de niebla de agua y gas inerte. La mezcla homogénea de gotas de agua y gas nitrógeno se descarga con suficiente energía para superar el efecto de arrastre que limita la efectividad de los sistemas tradicionales de niebla de agua.

El sistema *Victaulic Vortex* utiliza la descarga activa para liberar el nitrógeno al accionarse. El tamaño promedio de las gotas de *Victaulic Vortex* es de alrededor de 10 micrones, y la cantidad mínima de agua liberada por emisor alcanza apenas  $\frac{1}{4}$  de galón o 1 litro por minuto. Elimina prácticamente cualquier humedecimiento del espacio. El sistema utiliza 97% menos agua que los sistemas de niebla de agua de alta presión. No genera costos de limpieza ni remplazo de equipos.



### El único sistema híbrido de supresión de incendios a base de agua y nitrógeno con:

- Diseño ecológico y seguro para el ambiente y el personal
- Recarga rápida del sistema; interrupción mínima del servicio
- No requiere asegurar la integridad de la habitación



### Victaulic Vortex

página

	<i>Victaulic Vortex 500</i>	56
	<i>Victaulic Vortex 1000</i>	56
	<i>Victaulic Vortex 1500</i>	56

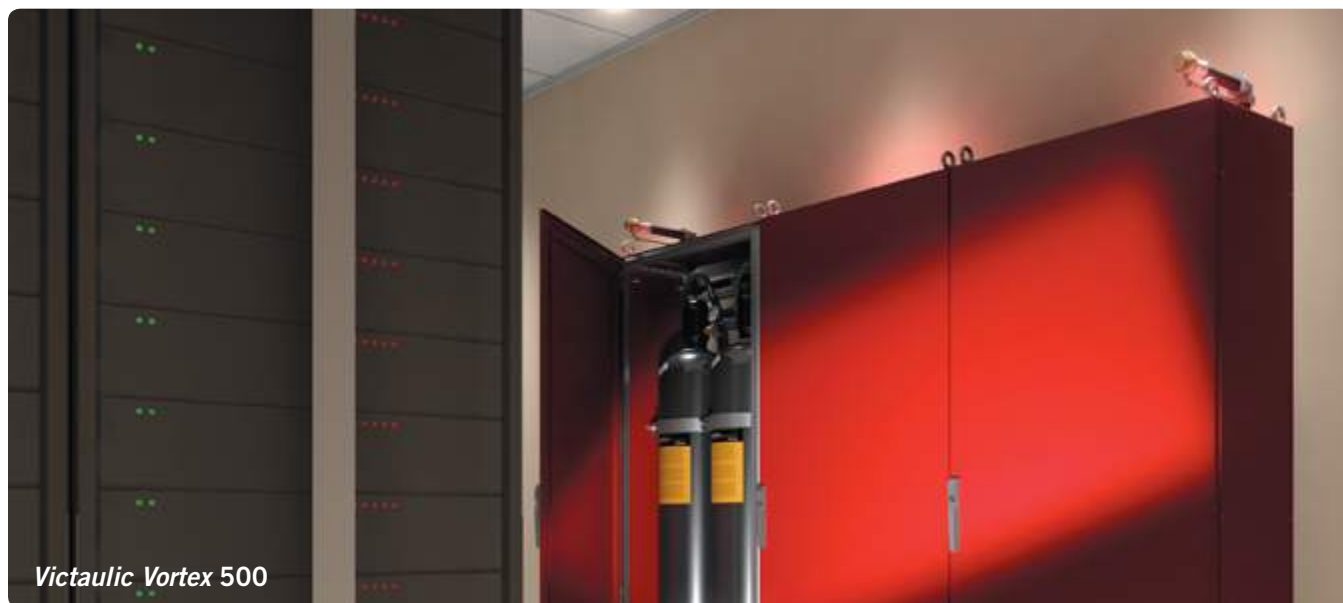

*Victaulic Vortex 500*



## Sistema de supresión de incendios Victaulic Vortex™ 500

[Descargue la ficha técnica 70.01](#) para ver información completa

- Autónomo, no requiere tuberías adicionales una vez instalado en el área de riesgo
- Máxima altitud sobre el nivel del mar: 10,000 pies | 3048 m
- Volumen de la caja: 500–6,100 pies<sup>3</sup> | 14–173 m<sup>3</sup>

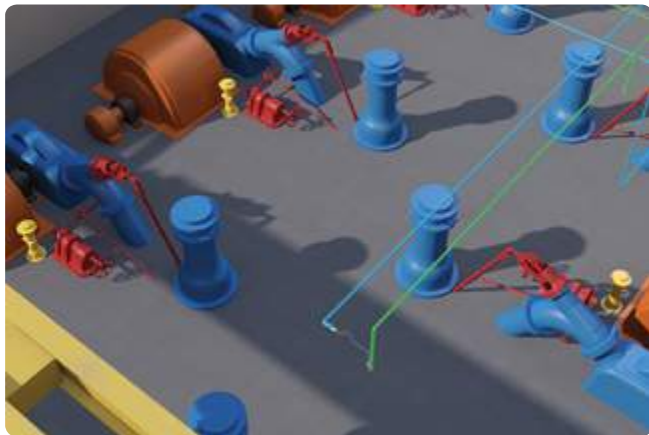

## Sistema de supresión de incendios Victaulic Vortex™ 1000

[Descargue la ficha técnica 70.02](#) para ver información completa

- Aprobado por FM conforme a la norma FM5580 para sistemas de extinción fijos e híbridos (agua y gas inerte) con fines de protección de turbinas de combustión, espacios para maquinaria y espacios para maquinaria con riesgos especiales en áreas cerradas con volúmenes no superiores a 127,525 pies<sup>3</sup> | 3600 m<sup>3</sup> y una altura máxima 24.6 pies | 7.5 m
- La interfaz de pantalla táctil proporciona una vista simplificada de los aspectos operacionales del sistema

Aprobaciones/Listados:

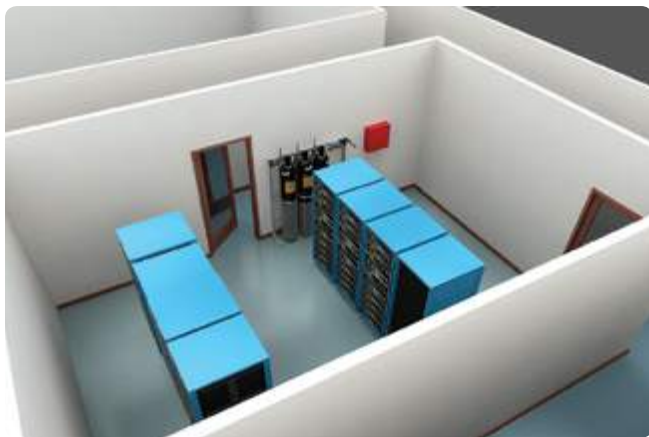

## Sistema de supresión de incendios Victaulic Vortex™ 1500

[Descargue la ficha técnica 70.03](#) para ver información completa

- Se puede emplear eficazmente en aplicaciones de supresión de incendios por inmersión total en las siguientes áreas: Espacios de maquinaria industrial, cajas de turbinas, fabricación automotriz, fundición siderúrgica, almacenamiento de líquidos inflamables, centros de datos, museos, bibliotecas, o instalaciones mineras
- La interfaz de pantalla táctil proporciona una vista simplificada de los aspectos operacionales del sistema

## Sistemas especializados

Para aplicaciones especiales de protección contra incendios, Victaulic® ofrece una variedad de soluciones de productos para tuberías. Desde tuberías de HDPE, acero inoxidable y acero al carbón de extremo plano hasta tuberías ranuradas de hierro dúctil, acero al carbón y acero inoxidable con dimensiones AWWA, cualquier cosa que necesite, Victaulic tiene una completa línea de productos que le permitirán instalaciones más rápidas, sencillas y económicas.

Victaulic proporciona una gran variedad de sistemas y materiales para casi cualquier aplicación de protección contra incendios. Los productos Victaulic están diseñados para satisfacer las necesidades de los sistemas más exigentes.







Para ver la información más reciente sobre nuestra línea de productos especializados, visite el sitio web de Victaulic en [victaulic.com](http://victaulic.com).

Herramienta de prensado Vic-Press™ PFT510 para acero inoxidable



### Sistemas especializados

### página

	Vic-Press™ para tuberías de acero inoxidable cédula 10S	58
	Sistema de tuberías de extremo plano	58
	Sistema de tuberías de HDPE	59
	Sistema de tuberías de cobre	59
	Sistema de tuberías de acero inoxidable	60
	Sistemas de tuberías AWWA para Norteamérica	60



## Vic-Press™ para tuberías de acero inoxidable cédula 10S

Para obtener la información más actualizada, visite [victaulic.com/vicpress](http://victaulic.com/vicpress)

La revolucionaria tecnología *Vic-Press* está ahora disponible en todo el mundo para uso en tuberías de acero inoxidable ASTM A-312 cédula 10S. El sistema *Vic-Press* para cédula 10S incluye una tecnología establecida y confiable que no requiere tuberías especiales. *Vic-Press* está disponible ahora para tuberías de acero inoxidable estándares prefabricadas, lo que permite una instalación y mantenimiento rápidos, sencillos y seguros.

### Aprobaciones/Listados:



Descargue la publicación [10.01](#) para ver información completa



## Sistemas de tuberías de extremo plano

Para ver la información más actualizada, visite [victaulic.com](http://victaulic.com)

El método de tuberías de extremo plano Victaulic® es ideal para mantenimiento y reparaciones, así como también para la instalación de un nuevo sistema. Los acoples *Roust-A-Bout* y las conexiones de extremo plano poseen clasificación UL y ULC para servicios de protección contra incendios.

Los acoples de extremo plano Victaulic están diseñados principalmente para utilizarse en tuberías de acero de peso estándar (cédula 40), pero se pueden usar también en tuberías de pared delgada u otras metálicas como las de aluminio y acero inoxidable. No se requiere una preparación especial de los extremos.

No están diseñadas para utilizarse en tuberías plásticas, con revestimiento plástico o quebradizo, como las de asbesto cemento o de hierro fundido. Tampoco se deben utilizar en tuberías con una dureza de superficie superior a 150 Brinell.

### Aprobaciones/Listados:



Descargue la publicación [10.01](#) para ver información completa

## Sistemas especializados



## Sistemas de tuberías de HDPE

Para ver la información más actualizada, visite [victaulic.com](http://victaulic.com)

El sistema Victaulic® para HDPE permite incorporar de manera sencilla las conexiones y válvulas estándares IPS directamente en tuberías de HDPE mediante el acople de transición de HDPE a ranura. El sistema Victaulic permite estimaciones más precisas y asegura la modificación oportuna y el reacondicionamiento futuro. Las características mecánicas particulares permiten una amplia variedad de aplicaciones para la mayoría de los sistemas de tuberías de HDPE. Combina las ventajas de instalación rápida, integridad de diseño y funcionamiento confiable. Los productos Victaulic para sistemas de tuberías de HDPE están aprobados por FM para abastecimiento subterráneo de agua.

### Aprobaciones/Listados:



[Descargue la publicación 10.01](#) para ver información completa

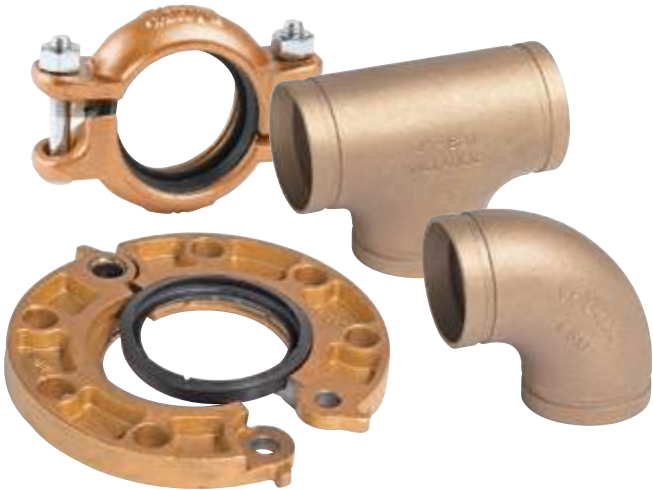

## Sistema de tuberías de cobre

Para ver la información más actualizada, visite [victaulic.com](http://victaulic.com)

El sistema Victaulic para tuberías ranuradas de cobre ofrece una completa línea de acoples, conexiones, adaptadores de brida y válvulas con una capacidad nominal de 300 psi | 2068 kPa | 20 bares. El sistema de conexiones para cobre une tuberías de 2-8" | 50-200 mm.

### Aprobaciones/Listados:

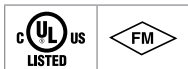

[Descargue la publicación 10.01](#) para ver información completa





## Sistema de tuberías de acero inoxidable

Para ver la información más actualizada, visite [victaulic.com](http://victaulic.com)

Para una unión rápida y económica de tuberías de acero inoxidable cédula 5, 10, 20 y 40, encontrará una completa línea de productos de unión mecánica de tuberías de acero inoxidable Victaulic® ranuradas por laminación o por corte.



## Sistemas de tuberías AWWA para Norteamérica

Para ver la información más actualizada, visite [victaulic.com](http://victaulic.com)

El sistema Victaulic de tuberías ranuradas AWWA ofrece una completa línea de acoples, conexiones, adaptadores de brida y válvulas para uso con tuberías AWWA C-606 clase 53 o de mayor espesor y brinda una capacidad nominal de hasta 500 psi | 3447 kPa | 34 bares en combinación con una variedad de tamaños de 3–36" | 80–900 mm.

### Aprobaciones/Listados:



Descargue la publicación [10.01](#) para ver información completa

## Ranura por laminación

Victaulic® fue el primero en desarrollar ranuradoras por laminación en la década de 1950 y continúa liderando la industria en la fabricación de herramientas que hacen el trabajo con mayor rapidez y facilitan la instalación. Victaulic fue la primera empresa en recibir aprobación para el uso de tuberías ranuradas en sistemas de protección contra incendios.

Victaulic ofrece una variedad de herramientas para preparar de tuberías, cortar orificios, reparar in situ y dar mantenimiento al sistema.

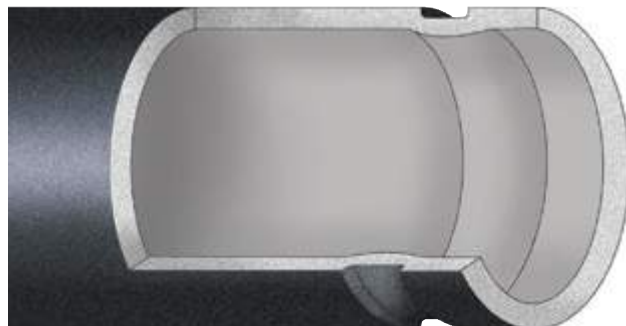

Se muestra el ranurado por laminación en tuberías de acero cédula 40. La pequeña hendidura formada en la pared interior de la tubería no tiene un efecto significativo sobre la presión o el flujo.

## Proceso de ranurado por laminación

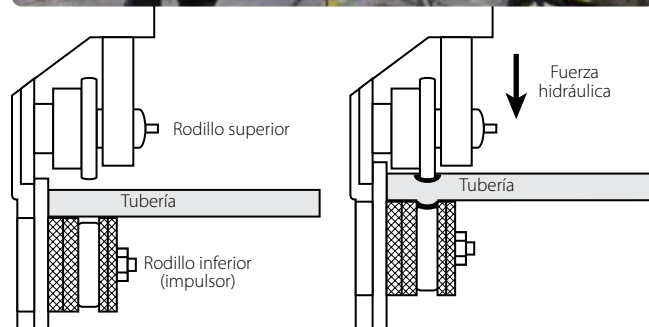

Las herramientas Vic-Easy podrían formar una ranura en la tubería – mantienen las dimensiones

El ranurado por laminación no remueve metal de la tubería

### Ranuradoras por laminación portátiles para trabajo en campo

	página
VE12	62
VE26	62
VE46	63
VE226	64
VE206	65
VE106/107	66

### Ranuradoras por laminación para trabajo en campo

	página
VE270FSD/VE271FSD	67
VE272SFS	68
VE416FSD/VE417FSD	69

### Ranuradoras por laminación para planta y/o taller

VE268	70
-------	----

### Herramientas de ranurado por corte

VG28GD	página	71
VG	página	71

### Herramientas Vic-Press™

PFT510	página	72
--------	--------	----

### Herramientas de corte de orificios

HCT908	página	72
VHCT900	página	73
VIC-TAP II	página	73

### Accesorios de herramientas

VPD752	página	74
Power Mule II	página	74
VAPS112	página	75

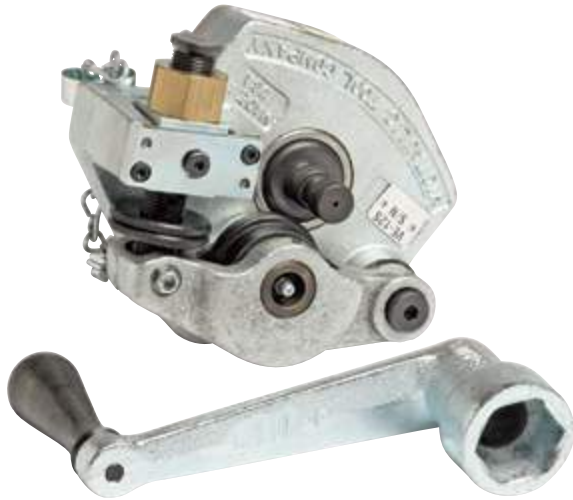

## Ranuradoras por laminación portátiles para trabajo en campo

### VE12 GROOVE IN-PLACE

[Descargue la ficha técnica 24.01](#) para ver información completa

- La herramienta es operada manualmente utilizando la palanca de trinquete incluida
- Los rodillos de seguimiento optimizados permiten el ranurado bidireccional
- Requerimientos de energía: Ninguno
- Peso: 17lbs. | 8kg

Capacidad de la herramienta — Capacidad máxima <sup>1</sup>		Tamaño de tubería (pulg.   mm)/Cédula				
Modelo	Material de tubería	¾ 20	1 25	1 ¼ 32	1 ½ 40	2 50
VE12	Acero	5-10		5-40		
	Inoxidable	Sólo 40S				
	Aluminio <sup>2</sup>	5-10		5-40		
	Plástico PVC	40				
VE12SS	Ac. inox. pared delgada	5S-10S				

<sup>1</sup> Indica la capacidad del tamaño de tubería. Para ver la capacidad del espesor de pared y la capacidad general de las herramientas, vea los Datos de Capacidad Nominal de las herramientas Vic-Easy [en la ficha técnica 24.01](#).

<sup>2</sup> Se debe emplear aleación 6061-T4 o 6063-T4.

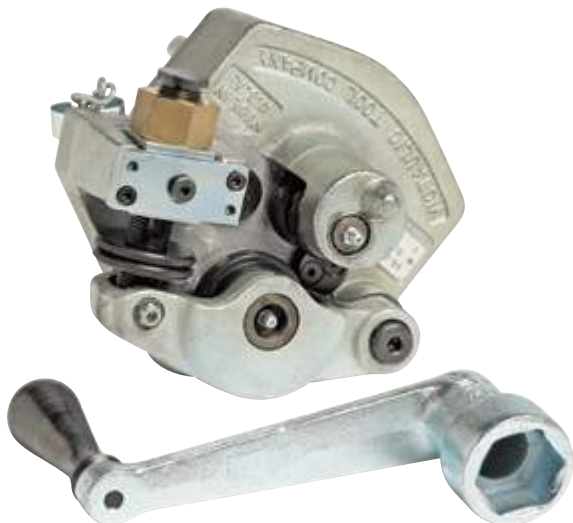

## Ranuradoras por laminación portátiles para trabajo en campo

### VE26 GROOVE IN-PLACE

[Descargue la ficha técnica 24.01](#) para ver información completa

- La herramienta es operada manualmente utilizando la palanca de trinquete incluida
- Los rodillos de seguimiento optimizados permiten el ranurado bidireccional
- Kit opcional adaptador a unidad de transmisión de potencia disponible para ranurar tuberías por laminación de manera alternada utilizando una unidad Victaulic® VPD752 u otra compatible
- Requerimientos de energía: Ninguno
- Peso: 22lbs. | 10kg

Capacidad de la herramienta — Capacidad máxima <sup>1</sup>		Tamaño de tubería (pulg.   mm)/Cédula					
Modelo	Material de tubería	2 50	2 ½ 60	3 80	4 100	5 125	6 150
VE26S	Acero	5-40		5-10			
	Inoxidable	Sólo 40S					
VE26C	Cobre	K, L, M y DWV					
VE26P	Aluminio <sup>2</sup>	5-40		5-10			
	Plástico PVC	40					
VE26SS	Ac. inox. pared delgada	5S-10S					

<sup>1</sup> Indica la capacidad del tamaño de tubería. Para ver la capacidad del espesor de pared y la capacidad general de las herramientas, vea los Datos de Capacidad Nominal de las herramientas Vic-Easy [en la ficha técnica 24.01](#).

<sup>2</sup> Se debe emplear aleación 6061-T4 o 6063-T4.



Capacidad de la herramienta —  
Capacidad máxima <sup>1</sup>

Modelo	Material de tubería	Tamaño de tubería (pulg.   mm)/Cédula				
		3 ½ 90	4 100	4 ½ 120	5 125	6 150
VE46S	Acero	5–40				
	Inoxidable	Sólo 40S				
VE46P	Aluminio <sup>2</sup>	5–40				
	Plástico PVC	40				

<sup>1</sup> Indica la capacidad del tamaño de tubería. Para ver la capacidad del espesor de pared y la capacidad general de las herramientas, vea los Datos de Capacidad Nominal de las herramientas *Vic-Easy* en la [ficha técnica 24.01](#).

<sup>2</sup> Se debe emplear aleación 6061-T4 o 6063-T4.

## Ranuradoras por laminación portátiles para trabajo en campo

### VE46 GROOVE IN-PLACE

[Descargue la ficha técnica 24.01](#) para ver información completa

- La herramienta es operada manualmente utilizando la palanca de trinquete incluida
- Los rodillos de seguimiento optimizados permiten el ranurado bidireccional y ayudan a mantener la herramienta sobre el extremo de tubería durante el proceso de ranurado
- Kit opcional adaptador a unidad de transmisión de potencia disponible para ranurar tuberías por laminación de manera alternada utilizando una unidad Victaulic® VPD752 u otra compatible
- Requerimientos de energía: Ninguno
- Peso: 28lbs. | 13 kg

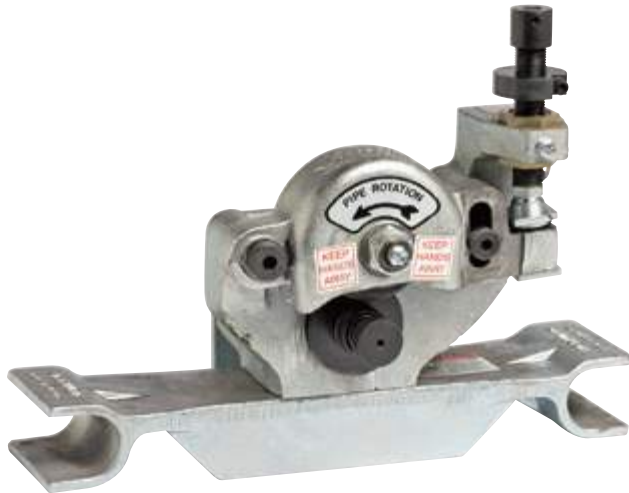

## Ranuradoras por laminación portátiles para trabajo en campo

### RANURADORA PORTÁTIL VE226

[Descargue la ficha técnica 24.01](#) para ver información completa

- La herramienta es operada utilizando una unidad de trinquete de boca cuadrada de 3/8" | 9.5 mm (no incluida)
- Requisitos de transmisión: Se instala en unidades de transmisión de potencia Victaulic® VPD752 u otra compatible; bases opcionales disponibles
- Peso: 37 lbs. | 17 kg

Capacidad de la herramienta — Capacidad máxima <sup>1</sup>		Tamaño de tubería (pulg.   mm)/Cédula											
		3/4 20	1 25	1 1/4 32	1 1/2 40	2 50	2 1/2 60	3 80	3 1/2 90	4 100	4 1/2 120	5 125	6 150
VE226S	Acero	5-40				5-10							
	Inoxidable	Sólo 40S											
VE226B	Acero	5-40											
	Inoxidable	Sólo 40S											
	Aluminio <sup>2</sup>	5-40											
	Plástico PVC	40											
VE226M	Acero					5-40				5-10			
	Inoxidable					Sólo 40S							
VE226C	Cobre					K, L, M y DWV							
VE226BSS	Ac. inox. pared delgada	5S-10S											
VE226MSS	Ac. inox. pared delgada					5S-10S							
VE226P	Aluminio <sup>2</sup>					5-40				5-10			
	Plástico PVC					40							

<sup>1</sup> Indica la capacidad del tamaño de tubería. Para ver la capacidad del espesor de pared y la capacidad general de las herramientas, vea los Datos de Capacidad Nominal de las herramientas Vic-Easy [en la ficha técnica 24.01](#).

<sup>2</sup> Se debe emplear aleación 6061-T4 o 6063-T4.



## Ranuradoras por laminación portátiles para trabajo en campo VE206

[Descargue la ficha técnica 24.01](#) para ver información completa

- El cabezal de la herramienta se ensambla sobre cualquier trípode con un patrón de pernos tipo Ridgid™ 300 o sobre el acoplado de un vehículo de trabajo
- Compatible con varias unidades motorizadas; Victaulic® VPD752, Ridgid™ 300 o 700, y Rems Amigo 2
- La bomba hidráulica manual se puede ensamblar a ambos lados de la herramienta, para funcionar a la derecha o a la izquierda
- Ranura por laminación tuberías de 1 ¼-6" | 32-150 mm

Capacidad de la herramienta — Capacidad máxima <sup>1</sup>		Tamaño de tubería (pulg.   mm)/Cédula								
Modelo	Material de tubería	1 ¼ 32	1 ½ 40	2 50	2 ½ 60	3 80	3 ½ 90	4 100	5 125	6 150
VE106/VE107	Acero <sup>2,3</sup>	5-40								
	Inoxidable <sup>2</sup>	40S								
	Ac. inox. pared delgada <sup>4</sup>	5S-10S								
	Cobre <sup>5</sup>	K, L, M y DWV								

<sup>1</sup> Indica la capacidad del tamaño de tubería. Para ver la capacidad del espesor de pared y la capacidad general de las herramientas, vea los Datos de Capacidad Nominal de las herramientas Vic-Easy [en la ficha técnica 24.01](#).

<sup>2</sup> Use rodillos ranuradores estándares marcados con el prefijo R.

<sup>3</sup> Hay disponibles rodillos ranuradores EndSeal™ con el prefijo RZ. Consulte los detalles con Victaulic.

<sup>4</sup> Use rodillos ranuradores marcados con el prefijo RX.

<sup>5</sup> Use rodillos ranuradores marcados con el prefijo RR.

## Ranuradoras por laminación portátiles para trabajo en campo

VE106/VE107 GROOVE-N-GO

[Descargue la ficha técnica 24.01](#) para ver información completa



- Ranuradora por laminación portátil para trabajo liviano con unidad motorizada/impulsora integrada montada sobre carretilla portátil
- Reduce la manipulación de las tuberías al hacer posible que la herramienta se traslade al sitio de preparación
- Trinquete de boca cuadrada de 3/8" | 9.5 mm para operación (estándar)
- Los rodillos de seguimiento optimizados mantienen la tubería en la herramienta durante el proceso de ranurado por laminación
- Unidad completamente autónoma con motor integral, pedal de accionamiento seguro y enchufe de energía
- Requerimientos de energía: VE106 opera con 110volts y 15 amps; VE107 opera con 220volts y 6 amps
- Peso: 140lbs. | 64 kg

Capacidad de la herramienta — Capacidad máxima <sup>1</sup>		Tamaño de tubería (pulg.   mm)/Cédula								
Modelo	Material de tubería	1 ¼ 32	1 ½ 40	2 50	2 ½ 60	3 80	3 ½ 90	4 100	5 125	6 150
VE106/VE107	Acero <sup>2,3</sup>	5-40								
	Inoxidable <sup>2</sup>	40S								
	Ac. inox. pared delgada <sup>4</sup>	5S-10S								
	Cobre <sup>5</sup>	K, L, M y DWV								

<sup>1</sup> Indica la capacidad del tamaño de tubería. Para ver la capacidad del espesor de pared y la capacidad general de las herramientas, vea los Datos de Capacidad Nominal de las herramientas Vic-Easy [en la ficha técnica 24.01](#).

<sup>2</sup> Use rodillos ranuradores estándares marcados con el prefijo R.

<sup>3</sup> Hay disponibles rodillos ranuradores EndSeal™ con el prefijo RZ. Consulte los detalles con Victaulic®.

<sup>4</sup> Use rodillos ranuradores marcados con el prefijo RX.

<sup>5</sup> Use rodillos ranuradores marcados con el prefijo RR.



## Ranuradoras por laminación para trabajo en campo

VE270FSD/VE271FSD

[Descargue la ficha técnica 24.01](#) para ver información completa

- Unidad completamente autónoma con motor de engranajes integral, cubiertas de protección, pedal de accionamiento seguro y enchufe/cable de energía
- Equipada con un exclusivo diseño de brazo pivotante, que permite un reemplazo más fácil y rápido de los rodillos sin retirar los ejes
- Los rodillos de seguimiento optimizados mantienen la tubería en la herramienta durante el proceso de ranurado por laminación
- La herramienta electrohidráulica semiautomática totalmente motorizada viene completa con protectores y pedal de accionamiento seguro
- Requerimientos de energía: VE270FSD se suministra con alimentación de 110volts y 15amps; VE271FSD se suministra con alimentación de 220volts y 6amps
- Peso: 340lbs. | 154 kg

Capacidad de la herramienta — Capacidad máxima <sup>1</sup>		Tamaño de tubería (pulg.   mm)/Cédula													
Modelo	Material de tubería	¾ 20	1 25	1 ¼ 32	1 ½ 40	2 50	2 ½ 60	3 80	3 ½ 90	4 100	5 125	6 150	8 200	10 250	12 300
VE270FSD/ VE271FSD	Acero <sup>2,3</sup>	5 – 40												5 – 20	
	Inoxidable <sup>2</sup>	40S												0.250	
	Ac. inox. pared delgada <sup>4</sup>	5S – 10S													
	Aluminio <sup>5</sup>							5 – 40						5 – 20	
	PVC plástico <sup>6</sup>							40							
	Cobre <sup>7</sup>							K, L, M y DWV							

<sup>1</sup> Indica la capacidad del tamaño de tubería. Para ver la capacidad del espesor de pared y la capacidad general de las herramientas, vea los Datos de Capacidad Nominal de las herramientas Vic-Easy en la [ficha técnica 24.01](#).

<sup>2</sup> Use rodillos ranuradores estándares marcados con el prefijo R.

<sup>3</sup> Hay disponibles rodillos ranuradores EndSeal™ con el prefijo RZ. Consulte los detalles con Victaulic®.

<sup>4</sup> Use rodillos ranuradores marcados con el prefijo RX.

<sup>5</sup> Se debe emplear aleación 6061-T4 o 6063-T4.

<sup>6</sup> Use rodillos ranuradores marcados con el prefijo RP.

<sup>7</sup> Use rodillos ranuradores marcados con el prefijo RR.





## Ranuradoras por laminación para trabajo en campo

VE272SFS

[Descargue la ficha técnica 24.01](#) para ver información completa

- Operación manual de la bomba con exclusivo diseño de brazo pivotante que reduce el esfuerzo de manipular la palanca
- Los rodillos de seguimiento optimizados mantienen la tubería en la herramienta durante el proceso de ranurado por laminación
- La herramienta electrohidráulica semiautomática totalmente motorizada viene completa con protectores y pedal de accionamiento seguro
- Requerimientos de energía: Victaulic® VPD752 o unidad motorizada compatible
- Peso: 184 lbs. | 84 kg

Capacidad de la herramienta — Capacidad máxima <sup>1</sup>		Tamaño de tubería (pulg.   mm)/Cédula													
Modelo	Material de tubería	¾ 20	1 25	1 ¼ 32	1 ½ 40	2 50	2 ½ 60	3 80	3 ½ 90	4 100	5 125	6 150	8 200	10 250	12 300
VE272SFS	Acero <sup>2,3</sup>	5-40												5-20	
	Inoxidable <sup>2</sup>	40S												0.250	
	Ac. inox. pared delgada <sup>4</sup>	5S-10S													
	Aluminio <sup>5</sup>	5-40												5-20	
	PVC plástico <sup>6</sup>	40													
	Cobre <sup>7</sup>	K, L, M y DWV													

<sup>1</sup> Indica la capacidad del tamaño de tubería. Para ver la capacidad del espesor de pared y la capacidad general de las herramientas, vea los Datos de Capacidad Nominal de las herramientas Vic-Easy en la [ficha técnica 24.01](#).

<sup>2</sup> Use rodillos ranuradores estándares marcados con el prefijo R.

<sup>3</sup> Hay disponibles rodillos ranuradores EndSeal™ con el prefijo RZ. Consulte los detalles con Victaulic.

<sup>4</sup> Use rodillos ranuradores marcados con el prefijo RX.

<sup>5</sup> Se debe emplear aleación 6061-T4 o 6063-T4.

<sup>6</sup> Use rodillos ranuradores marcados con el prefijo RP.

<sup>7</sup> Use rodillos ranuradores marcados con el prefijo RR.



## Ranuradoras por laminación para trabajo en campo

VE416FSD/VE417FSD

[Descargue la ficha técnica 24.01](#) para ver información completa

- El modelo VE416FSD/VE417FSD está diseñado para ranurado en campo de tuberías OGS y no se debería usar para ranurado de producción continua en campo; para capacidades de ranurado de producción en campo, use la herramienta VE450FSD, vea la pág. 95
- El ajustador de profundidad de ranura permite el ajuste sencillo del diámetro de ranura inicial
- Unidades completamente autónomas con motores de engranajes integrales, pedal de accionamiento seguro y enchufe/cable de energía
- La herramienta electrohidráulica semiautomática totalmente motorizada viene completa con protectores y pedal de accionamiento seguro
- Requerimientos de energía: El modelo VE416FSD posee alimentación de 110 volts y 15 amps para motor de engranajes integrales; el modelo VE417FSD posee alimentación de 220 volts y 8 amps
- Peso: 340 lbs. | 154 kg

Capacidad de la herramienta — Capacidad máxima <sup>1</sup>		Tamaño de tubería (pulg.   mm)/Cédula									
		OGS									
Modelo	Material de tubería	2 50	2 ½ 60	3 80	4 100	5 125	6 150	8 200	10 250	12 300	
VE416FSD/ VE417FSD	Acero <sup>2,3</sup>	5-40								10-STD	
	Inoxidable <sup>2</sup>	40S								STD	
	Ac. inox. pared delgada <sup>4</sup>	5S-10S									
	Aluminio <sup>5,6</sup>	5-40								5-STD	
	PVC plástico <sup>6</sup>	40									
	Cobre <sup>7</sup>	K, L, M y DWV									

<sup>1</sup> Indica la capacidad del tamaño de tubería. Para ver la capacidad del espesor de pared y la capacidad general de las herramientas, vea los Datos de Capacidad Nominal de las herramientas Vic-Easy [en la ficha técnica 24.01](#).

<sup>2</sup> Use rodillos ranuradores estándares marcados con el prefijo R.

<sup>3</sup> Hay disponibles rodillos ranuradores EndSeal™ con el prefijo RZ. Consulte los detalles con Victaulic®.

<sup>4</sup> Use rodillos ranuradores marcados con el prefijo RX.

<sup>5</sup> Se debe emplear aleación 6061-T4 o 6063-T4.

<sup>6</sup> Use rodillos ranuradores marcados con el prefijo RP.

<sup>7</sup> Use rodillos ranuradores marcados con el prefijo RR.

## Ranuradoras por laminación para planta y/o taller

VE268

[Descargue la ficha técnica 24.01](#) para ver información completa



- La herramienta electrohidráulica semiautomática totalmente motorizada viene completa con protectores y pedal de accionamiento seguro
- Equipada con un exclusivo diseño de brazo pivotante que permite un reemplazo más fácil y rápido de los rodillos sin retirar los ejes
- Los rodillos de seguimiento optimizados mantienen la tubería en la herramienta durante el proceso de ranurado por laminación
- Requerimientos de energía: Alimentación trifásica estándar de 220/440 volt a 60Hz; la herramienta se puede suministrar con diversos voltajes, consulte los detalles con Victaulic®
- Para la alimentación trifásica de la herramienta, es necesario que las conexiones las realice un electricista certificado
- Peso: 735 lbs. | 333 kg

Capacidad de la herramienta — Capacidad máxima <sup>1</sup>		Tamaño de tubería (pulg.   mm)/Cédula													
Modelo	Material de tubería	¾ 20	1 25	1 ¼ 32	1 ½ 40	2 50	2 ½ 60	3 80	3 ½ 90	4 100	5 125	6 150	8 200	10 250	12 300
VE268	Acero <sup>2,3</sup>	5 – 40												5 – 20	
	Inoxidable <sup>2</sup>	40S													
	Ac. inox. pared delgada <sup>4</sup>	5S – 10S													
	Aluminio <sup>5,6</sup>	5 – 40												5 – 20	
	PVC plástico <sup>6</sup>	40													
	Cobre <sup>7</sup>	K, L, M y DWV													

<sup>1</sup> Indica la capacidad del tamaño de tubería. Para ver la capacidad del espesor de pared y la capacidad general de las herramientas, vea los Datos de Capacidad Nominal de las herramientas *Vic-Easy* en la [ficha técnica 24.01](#).

<sup>2</sup> Use rodillos ranuradores estándares marcados con el prefijo R.

<sup>3</sup> Hay disponibles rodillos ranuradores EndSeal™ con el prefijo RZ. Consulte los detalles con Victaulic.

<sup>4</sup> Use rodillos ranuradores marcados con el prefijo RX.

<sup>5</sup> Se debe emplear aleación 6061-T4 o 6063-T4.

<sup>6</sup> Use rodillos ranuradores marcados con el prefijo RP.

<sup>7</sup> Use rodillos ranuradores marcados con el prefijo RR.



## Herramientas de ranurado por corte

### VG28GD (TRANSMISIÓN DE ENGRANAJES)

[Descargue la ficha técnica 24.01](#) para ver información completa

- VG28GD producirá ranuras por corte OGS simples para sistemas de tuberías no revestidas
- La unidad VG28GD está diseñada para operar con la base Power Mule II, vea la pág. 74
- Requisitos de transmisión: Unidad externa, min. 1 ½ hp | 1.12 kW
- Velocidad de la unidad: 38rpm máx.
- Peso: 37 lbs. | 17 kg

#### Capacidad de herramienta — Máxima capacidad

Modelo	Material de tubería	Tamaño de tubería (pulg.   mm)/Cédula							
		2 50	2 ½ 65	3 80	3 ½ 90	4 100	5 125	6 150	8 200
VG28GD <sup>2</sup>	Acero	40–80 <sup>1</sup>							
	Inoxidable	40–80 <sup>1</sup>							
	Aluminio	40–80 <sup>1</sup>							
	Hierro dúctil	Clase 53 Mín.							

<sup>1</sup> 6" | 150mm Cédula 80

<sup>2</sup> Podría requerir cuchillas y topes especiales.



## Herramientas de ranurado por corte

### VG VIC-GROOVER

[Descargue la ficha técnica 24.01](#) para ver información completa

- Diseñado para ranurado por corte manual o motorizado
- Incluye una palanca de trinquete para operación manual
- Requisitos de transmisión: Unidad manual o externa, mín. ½ hp | 0.37 kW
- Las unidades externas de transmisión de potencia deben cumplir con todas las condiciones de seguridad
- Velocidad de la unidad: 40rpm máx.
- Peso: 28 lbs. | 13 kg

#### Capacidad de la herramienta — Capacidad máxima<sup>1</sup>

Modelo	Material de tubería	Tamaño de tubería (pulg.   mm)/Cédula											
		¾ 20	1 25	1 ¼ 32	1 ½ 40	2 50	2 ½ 60	3 80	3 ½ 90	4 100	5 125	6 150	8 200
VG	Acero	40–80											
	Inoxidable	40–80											
	Aluminio <sup>2</sup>	40–80											
	Plástico PVC	40–80											
	Hierro dúctil											Cl. 53	Clase 53 Mín.

<sup>1</sup> Indica la capacidad del tamaño de tubería. Para ver la capacidad del espesor de pared y la capacidad general de las herramientas, vea los Datos de Capacidad Nominal de las herramientas Vic-Easy [en la ficha técnica 24.01](#).

<sup>2</sup> Se debe emplear aleación 6061-T4 o 6063-T4.



## Herramientas Vic-Press™

PFT510

[Descargue la ficha técnica 24.01](#) para ver información completa

- Diseñadas para ensamblar los productos *Vic-Press* cédula 10S en tuberías de acero inoxidable cedula 10S
- El paquete de herramientas incluye:
  - (1) herramienta PFT510,
  - (2) baterías de iones de litio de 18V,
  - (1) cargador de batería,
  - (1) maleta de transporte de la herramienta,
  - (1) maleta de transporte de mordazas,
  - (1) juego de mordazas de cada tamaño, de ½" | 15 mm, ¾" | 20 mm, 1" | 25 mm, 1 ½" | 40 mm, y 2" | 50 mm, y
  - (1) mordaza adaptadora
- No compatible con herramientas ni componentes PFT505 y/o PFT509
- Requerimientos de energía: Baterías de 110volts, 60Hz, 6,5 amps (220volts opcional)
- Peso: 21 lbs. | 9.5 kg (PFT510 con mordaza de 1" | 25 mm)



## Herramientas de corte de orificios

HCT908

[Descargue la ficha técnica 24.01](#) para ver información completa

- Herramienta de corte de orificios de una pieza diseñada para cortar orificios de hasta 4 ½" | 120 mm en tuberías de acero al carbón y acero inoxidable; para tamaños de tuberías de hasta 8" | 200 mm
- Permite el uso de salidas *Mechanical-T* y sin bandas de sujeción
- Requerimientos de energía: Alimentación monofásica de 110 volts, a 60Hz, 7 amps
- Peso: 23 lbs. | 10 kg



## Herramientas de corte de orificios

### VHCT900

[Descargue la ficha técnica 24.01](#) para ver información completa

- Herramienta de corte de orificios de tres piezas diseñada para cortar orificios de hasta 3 ½" | 90 mm de diámetro para salidas *Mechanical-T* y sin banda de sujeción
- La unidad base se asegura rápidamente a la tubería en las posiciones vertical, horizontal o suspendida
- Cadena extendida disponible para tuberías de 10–24" | 250–600 mm
- Requerimientos de energía: Alimentación monofásica de 120 volts, a 60Hz, 10amps puesta a tierra (monofásica de 220 volts a 60Hz, 5amps disponible a pedido)
- Peso: 36lbs. | 16 kg



## Herramientas de corte de orificios

### VIC-TAP II

[Descargue la ficha técnica 24.01](#) para ver información completa

- Herramienta de corte de orificios que incluye la unidad Vic-Tap II Mechanical-T Estilo 931 para roscar sistemas de tuberías de acero sometidas a presiones de hasta 500 psi | 3447 kPa | 34 bares
- Tamaño de orificio de 2 ¾" | 60.5 mm
- Requerimientos de energía: Alimentación monofásica de 115 volts, a 60Hz, 7,5amps
- Peso: Guía de perforación: 15 lbs. | 6.8 kg; conjunto de motor y alimentador de perforación: 16 lbs. | 7.3 kg; Estilo 931/unidad de válvula, 12–15 lbs. | 5.4–6.8 kg, dependiendo del tamaño (4, 5, 6 y 8" | 100, 125, 150, 200 mm disponibles)
- Capacidad estándar: 4–8" | 100–200 mm solo salida x salida de 2 ½" | 65 mm (IPS)



## Accesorios para Herramientas

### UNIDAD DE TRANSMISIÓN DE POTENCIA VPD752

[Descargue la ficha técnica 24.01](#) para ver información completa

- Se puede usar como unidad motorizada para las ranuradoras por laminación VE226, VE26, VE206, VE46, VE416FS y VE272SFS siempre que estén equipadas con la placa de base correcta y, en el caso de las herramientas VG, VG28GD y VG824, con eje impulsor universal
- Opera con pedal de accionamiento seguro
- Requerimientos de energía: 115 volts, 15 amp, 50/60 Hz (220 volts, 6 amps, 50/60 Hz opcional)
- Peso: 140 lbs. | 634 kg



## Accesorios para Herramientas

### POWER MULE II

[Descargue la ficha técnica 24.01](#) para ver información completa

- Ideal para impulsar herramientas individuales de ranurado por corte Victaulic®
- La unidad de dos ruedas para trabajo pesado impulsa las herramientas Victaulic de ranurado por corte a la velocidad y con la potencia necesarias para un ranurado exacto
- Cabezal rotatorio para aplicaciones horizontales y verticales
- La mula mecánica Power Mule II incluye un control de Avance-Apagado-Reversa y un pedal de accionamiento integrado
- Velocidad a carga máxima: 35 rpm
- Requerimientos de energía: 115 volts, 15 amps, 50/60 Hz (220 volts opcional)
- Peso: 190 lbs. | 86 kg



## Accesorios para Herramientas

### SOPORTE AJUSTABLE PARA TUBERÍAS VAPS112

[Descargue la ficha técnica 24.01](#) para ver información completa

- Diseñada para apoyar las tuberías que se ranurarán por laminación
- El diseño de torniquete permite hacer girar la tubería para ranurar ambos extremos sin desmontarla del soporte
- Movimiento de avanzar/atrasar
- Capacidad: Tuberías IPS de ¾–12" | 20–300 mm
- Capacidad de carga: 1075 lbs. | 490 kg
- Carrera vertical: 14 ½" | 368 mm para varilla de ajuste, 8 ½" | 216 mm para ajuste de soportes, 23" | 584 mm
- Altura mínima de la tubería desde el piso: 23" | 584 mm en tuberías de 12" | 300 mm y 21" | 533 mm en tuberías de 1" | 25 mm
- Peso: 190 lbs. | 86 kg





## Datos de diseño

### Introducción

Este Catálogo de Protección contra Incendios de Victaulic® entrega información general sobre los métodos de unión mecánica de tuberías y los productos Victaulic para sistemas de protección contra incendios. Para ver la información más reciente y actualizada, siempre consulte las fichas técnicas respectivas de los productos en el sitio web de Victaulic – [victaulic.com](http://victaulic.com). Este catálogo está organizado para entregar la información en el contexto y la forma más fácil de usar. Para una identificación sencilla de las principales secciones de interés, vea la tabla de contenidos resumidos en la página i, para consultar el índice detallado, vea la pág. 81. Para pautas de diseño más detalladas, consulte Datos de Diseño, [publicación 26.01](#).

### Información importante

Los acoples Victaulic para tuberías ranuradas estándares están diseñados para utilizarse solo con tuberías ranuradas conforme a las especificaciones de Victaulic y los accesorios, válvulas y componentes asociados Victaulic de extremo ranurado. No se deben utilizar con tuberías y/o conexiones de extremo plano. Los acoples de extremo plano Victaulic están diseñados para utilizarse únicamente con tuberías de acero de extremo plano o biselado (a menos que se indique) y otras conexiones Victaulic de extremo plano. **Los acoples Victaulic de extremo plano no se deben utilizar con tuberías y/o conexiones roscadas de extremo ranurado.**

La tubería debe prepararse según las especificaciones de Victaulic indicadas para cada estilo de producto específico. Los datos de rendimiento aquí indicados se basan en una preparación adecuada de la tubería. Se debe seleccionar la empaquetadura adecuada para cada servicio. **Debería tomar en cuenta que hay diversos servicios para los cuales no se recomiendan las empaquetaduras Victaulic. Siempre debería consultar la última Guía de Selección de Empaquetaduras Victaulic (solicite la [publicación 05.01](#)) para ver recomendaciones de servicio de empaquetaduras específicas y una lista de los servicios para los que no se recomiendan. Las empaquetaduras para productos Victaulic siempre se deben lubricar para un montaje adecuado.** El lubricante de la empaquetadura debe cumplir con las especificaciones del fabricante. Cuando se requiere, la lubricación minuciosa del exterior de la empaquetadura, incluidos los labios y/o los extremos de tuberías y el interior de los segmentos, es esencial para evitar apretones. La lubricación contribuye al asentamiento adecuado de la empaquetadura y su alineamiento durante la instalación.

Los dispositivos *Victaulic FireLock™* requieren ajuste y mantenimiento adecuados. Siempre consulte el manual más reciente incluido con cada válvula para ver los detalles.

Cuando instale rociadores automáticos *Victaulic FireLock*, es importante seleccionar la llave adecuada para la instalación. Puede acceder a una completa guía para la instalación correcta de rociadores automáticos Victaulic solicitando la [publicación I-40](#).

Victaulic dispone de una completa línea de herramientas para preparar tuberías conforme a sus especificaciones. Se recomienda el uso de estas herramientas en la preparación de las tuberías que recibirán los productos Victaulic. Siempre lea y comprenda las Instrucciones de Operación suministradas con la herramienta Victaulic antes de utilizar cualquiera de ellas. Todos los datos aquí contenidos están sujetos a modificaciones sin aviso.

### Aviso

Los datos técnicos de rendimiento, peso, dimensiones y especificaciones indicados son las más recientes a la fecha de publicación. Para ver la información más actualizada, visite el sitio web de Victaulic si necesita la ficha técnica del producto específico.

Victaulic mantiene una política de perfeccionamiento continuo de sus productos y, por lo tanto, se reserva el derecho de cambiar las especificaciones, el diseño y el equipo estándar del producto sin aviso y sin incurrir en obligaciones.

Para obtener la información más actualizada de Victaulic, visite [victaulic.com](http://victaulic.com).

El material presentado en este catálogo debiera servir de referencia para el diseño de tuberías y la utilización de productos Victaulic para sus aplicaciones respectivas. Esto no reemplaza a una asistencia profesional competente, requisito fundamental de cualquier aplicación específica.

### Diseño

Siempre debería consultar la información de diseño disponible solicitándola sin costo a Victaulic. Siempre se deberían respetar las buenas prácticas de tendido de tuberías. Jamás debe exceder las presiones, las temperaturas, las cargas externas, las cargas internas, los estándares de rendimiento y las tolerancias especificadas. Muchas aplicaciones requieren el reconocimiento de condiciones especiales, requisitos establecidos en códigos y el uso de factores de seguridad. Ingenieros calificados deben tomar estas decisiones.

**Si bien se han dedicado todos los esfuerzos para asegurar su exactitud, Victaulic, sus filiales y empresas asociadas, no ofrecen garantía alguna, ni expresa ni implícita, sobre la información contenida en este catálogo o el material al que se hace referencia.**

**Cualquiera que utilice esta información o el material contenido aquí lo hace por su propia cuenta y riesgo, y asume toda la responsabilidad derivada de dicho uso.**

## Datos de diseño

### Instalación

Siempre debería consultar el Manual de Instalación en Campo de Victaulic® correspondiente al producto que instalará. La siguiente es una lista de manuales que se pueden solicitar en forma gratuita a Victaulic:

I-40	Rociadores automáticos FireLock™
I-100	Manual General
I-300	Manual de productos AWWA
I-500	Manual del Sistema Vic-Press™
I-600	Manual de Productos de Cobre
I-751	Manual de válvula de alarma <i>FireLock</i>
I-759	Manual de válvula de alarma <i>FireLock</i>
I-768	Manual de válvula seca FireLock NXT™
I-769D	Manual de válvula de diluvio <i>FireLock NXT</i>
I-769P	Manual de válvula de preacción <i>FireLock NXT</i>
I-769P-LPCB	Válvulas de preacción <i>FireLock NXT</i> para aplicaciones aprobadas por LPCB
I-900	Manual de Productos de HDPE
I-VicFlex™	Sistema de conexión de rociadores <i>VicFlex</i>

Se incluyen manuales con cada despacho de productos Victaulic con datos completos de instalación y montaje en formato PDF en nuestro sitio web [victaulic.com](http://victaulic.com).

### Garantía:

Garantizamos que todos los productos no presentan defectos de materiales ni fabricación en condiciones de uso y servicio normales. Nuestra obligación en virtud de esta garantía se limita a la reparación o el reemplazo, a nuestro criterio y en nuestra fábrica, de cualquier producto que a un año de su despacho sea devuelto al comprador original con los cargos de transporte prepagados y que su condición de defectuoso haya sido determinada por nuestros técnicos a nuestra entera satisfacción.

ESTA GARANTÍA SE OFRECE DE MANERA EXPRESA EN LUGAR DE CUALQUIER OTRA, EXPRESA O IMPLÍCITA, INCLUIDAS LAS GARANTÍAS IMPLÍCITAS DE COMERCIALIDAD O APTITUD PARA UN PROPÓSITO PARTICULAR. LA COMPENSACIÓN ÚNICA Y EXCLUSIVA QUE SE OFRECE AL COMPRADOR SERÁ LA REPARACIÓN O REPLAZO DE LOS PRODUCTOS DEFECTUOSOS COMO SE DISPONE EN ESTE DOCUMENTO.

EL COMPRADOR CONVIENE EN QUE NO HABRÁ OTRAS COMPENSACIONES (INCLUIDAS, SIN LIMITACIÓN, AQUELLAS POR DAÑOS INCIDENTALES O DERIVADOS POR PÉRDIDA DE UTILIDADES, PÉRDIDA DE VENTAS, LESIONES A PERSONAS O DAÑOS A LA PROPIEDAD O CUALQUIER OTRA PÉRDIDA INCIDENTAL O DERIVADA).

Victaulic no asume ni autoriza a ninguna persona a asumir cualquier otra responsabilidad en conexión con la venta de dichos productos.

**Esta garantía no se aplicará a aquellos productos que hayan sufrido maltrato, uso negligente o accidentes, que hayan sido reparados o modificados de cualquier manera fuera de las instalaciones de Victaulic o que se hayan usado contraviniendo las instrucciones o recomendaciones de Victaulic. Victaulic no asumirá responsabilidad por los errores de diseño derivados de la entrega de información errónea o incompleta por parte del Comprador o quienes lo representen.**

Los artículos comprados por Victaulic y comercializados mantendrán la garantía del fabricante original extendida a los clientes de Victaulic.

## Datos de diseño

### Equivalente decimal de pulgadas redondeadas por pie

¼ = 0.02	¾ = 0.27	6¼ = 0.52	9¼ = 0.77
½ = 0.04	3½ = 0.29	6½ = 0.54	9½ = 0.79
¾ = 0.06	3¾ = 0.31	6¾ = 0.56	9¾ = 0.81
1 = 0.08	4 = 0.33	7 = 0.58	10 = 0.83
1¼ = 0.10	4¼ = 0.35	7¼ = 0.60	10¼ = 0.85
1½ = 0.125	4½ = 0.375	7½ = 0.625	10½ = 0.875
1¾ = 0.15	4¾ = 0.40	7¾ = 0.65	10¾ = 0.90
2 = 0.17	5 = 0.42	8 = 0.67	11 = 0.92
2¼ = 0.19	5¼ = 0.44	8¼ = 0.69	11¼ = 0.94
2½ = 0.21	5½ = 0.46	8½ = 0.71	11½ = 0.96
2¾ = 0.23	5¾ = 0.48	8¾ = 0.73	11¾ = 0.98
3 = 0.25	6 = 0.50	9 = 0.75	12 = 1.00

### Fórmula del triángulo recto

$$c^2 = a^2 + b^2$$

$$A = B - 90^\circ$$

$$B = A - 90^\circ$$

$$A + B + C = 180^\circ$$

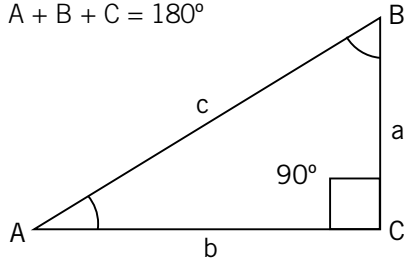

$$\sin A = \frac{a}{c}$$

$$\cos A = \frac{b}{c}$$

$$\tan A = \frac{a}{b}$$

$$\sin B = \frac{b}{c}$$

$$\cos B = \frac{a}{c}$$

$$\tan B = \frac{b}{a}$$

### Fórmula hidráulica

$$Q = K\sqrt{P} \quad K = \frac{Q}{\sqrt{P}}$$

$$P = \left(\frac{Q}{K}\right)^2 \quad [H = E \times 0.433]$$

Q = Flujo  
P = Presión  
K = Factor K  
E = Elevación en pies  
H = Desnivel  
0.433 = Densidad específica del agua

### Dimensionamiento del compresor de aire en pies cúbicos/min

$$\frac{VP}{(7.48)(14.7)(T)} = \text{Pies cúbicos por min. requeridos}$$

V = Galones  
P = Presión (psi)  
7.48 = galones pies<sup>3</sup>  
14.7 = Presión atmosférica  
T = Tiempo (minutos)

### Fórmulas de desplazamiento del triángulo

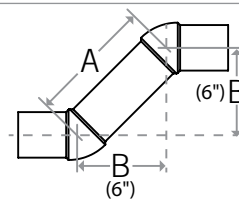

Desplazamiento de 45°  
B = A (0.707)  
A = B (1.414)

Ejemplo:  
B = 6"  
A = 6" × 1.414  
A = 8.484"

"Desplazamiento de laminación"  
 $C = \sqrt{A^2 + B^2}$

Ejemplo:  
 $C = \sqrt{9' + 4'}$   
C = 3.60'

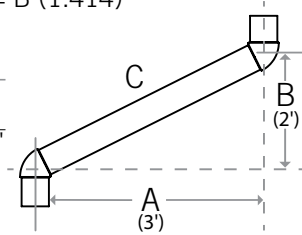

## Tabla de Conversiones de Medidas Imperiales (EE.UU.)/Métricas

Esta tabla sirve de guía de conversiones para las medidas imperiales y métricas incluidas en este catálogo.

Conversión de Medidas Imperiales (EE.UU.) a Métricas			⇔	Conversión de Medidas Métricas a Imperiales (EE.UU.)		
25.4	×	Pulgadas (pulg.)	⇔	Milímetros (mm)	×	0.03937
0.3048	×	Pies (ft)	⇔	Metros (m)	×	3.281
0.4536	×	Libras (Lbs.)	⇔	Kilogramos (kg)	×	2.205
28.35	×	Onzas (Oz.)	⇔	Gramos (g)	×	0.03527
6.894	×	Presión (psi)	⇔	Kilopascuales (kPa)	×	0.145
0.069	×	Presión	⇔	Bares	×	14.5
4.45	×	Carga axial (Lbs.)	⇔	Newtons (N)	×	0.2248
1.356	×	Torque (Lb. por pie)	⇔	Newton metros (N·m)	×	0.738
F - 32 ÷ 1.8		Temp. (°F)	⇔	Celsius (°C)		C + 17.78 × 1.8
745.7	×	Caballos de fuerza (hp)	⇔	Watts (W)	×	1.341 × 10 <sup>-3</sup>
3.785	×	Gal. por min. (GPM)	⇔	Litros por min. (L/M)	×	0.2642
3.785	×	10 <sup>-3</sup> gal. por min. (GPM)	⇔	Metros cúbicos por min. (m <sup>3</sup> /m)	×	264.2
1.44	×	Factor K (Imperial)	⇔	Factor K (SI)	×	0.69

Intro

VicFlex™

Acoples

Conexiones

Oficio  
por corte

Válvulas  
y accesorios

Dispositivos  
y accesorios

Rociadores  
automáticos

Victaulic  
Vortex™

Sistemas  
especializados

Herramientas  
de preparación  
de tuberías

Datos  
de diseño

Índice

## Índice

### Sistema de conexión de rociadores VicFlex™

Estilo AB1	3
Estilo AB2	4
Estilo AB3	6
Estilo AB4	5
Estilo AB6	6
Estilo AB7	4
Estilo AB7 Ajustable	4
Estilo AB8	5
Estilo AB9	5
Estilo AB10	6
Niples reducidos y codos VicFlex	7
Serie AH1	2
Serie AH2	2
Serie AH2-300	2
Serie AH4	3
Serie AH5	3
Serie AQC	7
Serie AQD	7

### Acoples

Acople de salida	14
Acople flexible	12
Acople flexible	13
Acople flexible AGS	13
Acople flexible QuickVic™	12
Acople reducido	13
Acople rígido de alta presión	14
Acople rígido FireLock EZ™	11
Acople rígido FireLock™	11
Acople rígido para acero inoxidable Tipo 316	14
Acople rígido QuickVic	12
Acople rígido Zero-Flex™	11
Acople y herramienta Vic-Boltless	15
Adaptador de brida FireLock	15
Adaptador Vic-Flange	15
Adaptador Vic-Flange	16

### Conexiones

Codo de drenaje	18
Codo de fin de línea Vic™-End II	18
Conexiones estándares de extremo ranurado	18
Conexiones FireLock	17

### Sistemas de orificio por corte

Conexión en "T" FireLock para rociador de bajo perfil –sólo EMOA	20
Salida en "T" FireLock	19
Salida Mechanical-T	20
Salida sin banda	20

### Válvulas y accesorios

Medidor de prueba de bomba contra incendios	28
Módulo de prueba de alarmas TestMaster™ II	27
Módulo de tubería principal FireLock para control de zona comercial	26
Módulo de tubería principal FireLock para control de zona residencial	26
Poste indicador de pared FireLock	27
Poste indicador vertical FireLock	27
Válvula de retención FireLock	23
Válvula de retención FireLock de alta presión	23
Válvula de retención FireLock para tubería principal	24
Válvula de retención FireLock para tubería principal de alta presión	24
Válvula esférica FireLock	25
Válvula esférica roscada con cuerpo de latón	25
Válvula mariposa FireLock–Abierta supervisada	22
Válvula mariposa FireLock–Cierre supervisado	22
Válvula mariposa FireLock de alta presión –Apertura supervisada	22
Válvula mariposa FireLock de alta presión –Cierre supervisado	23
Válvulas de compuerta NRS FireLock	25
Válvulas de compuerta OS&Y FireLock	24
Vic-Strainer FireLock Tipo "Y"	28

### Dispositivos y accesorios

Acelerador seco FireLock	37
Actuador de baja presión	36
Actuador eléctrico/neumático de doble seguro	35
Actuador neumático doble	36
Alarma del motor accionado por agua	39
Autodrenaje FireLock	37
Cámara retardo de FireLock	38
Conjunto de mantenimiento de aire y compresor	35
Estación de válvulas check de alarma FireLock europeas	33
Fire-Pac FireLock	33
Kit de alarma suplementaria	39
Kit de drenaje de columna de agua	38
Montaje de configuración de mantenimiento de aire FireLock	38
Panel de descarga manual	37
Sistema de preacción FireLock NXT™ con conjunto autoconvertible	32
Solenoides FireLock 300PSI	35
Tabla de compatibilidad de accesorios	34
Válvula check de alarma FireLock	32
Válvula de retención alterna de sistema húmedo/seco FireLock NXT – Solo Europa	32
Válvula de retención de sistema seco FireLock NXT	31
Válvula de retención para sistema de diluvio FireLock NXT	31
Válvula de retención para sistema de preacción FireLock NXT	31
Válvula esférica de retención FireLock	36

### Rociadores automáticos

Accesorios	54
Almacenamiento	47–48
Aplicación específica	50
Boquillas	53
Cobertura extendida	45–46
Estándar comercial	43–44
Llaves	54
Red Seca	51–52
Residencial	49

### Victaulic Vortex™

Sistema de supresión de incendios Victaulic Vortex 500	56
Sistema de supresión de incendios Victaulic Vortex 1000	56
Sistema de supresión de incendios Victaulic Vortex 1500	56

### Sistemas especializados

Sistema de tuberías de acero inoxidable	60
Sistema de tuberías para cobre	59
Sistemas de tuberías AWWA para Norteamérica	60
Sistemas de tuberías de extremo plano	58
Sistemas de tuberías de HDPE	59
Vic-Press™ para tuberías de acero inoxidable cédula 10S	58

### Herramientas de preparación de tuberías

HCT908	72
PFT510	72
Power Mule II	74
Ranuradora Portátil VE226	64
Soporte ajustable para tuberías VAPS112	75
Unidad de transmisión de potencia VPD752	74
VE12 Groove In-Place	62
VE26 Groove In-Place	62
VE46 Groove In-Place	63
VE106/VE107 Groove-N-Go	66
VE206	65
VE268	70
VE270FSD/VE271FSD	67
VE272SFS	68
VE416FSD/VE417FSD	69
VG28GD (transmisión de engranajes)	71
VG Vic-Groover	71
VHCT900	73
VIC-TAP II	73